

# PFV-94xx(-i)

## Komputer ważący paszę



Instrukcja obsługi

## Spis treści

|      |  |    |
|------|--|----|
| 1    | O instrukcji obsługi .....                               | 1  |
| 1.1  | Symbole i definicje.....                                 | 1  |
| 1.2  | Obsługa klienta .....                                    | 1  |
| 2    | Instrukcje bezpieczeństwa i ostrzeżenia.....             | 2  |
| 2.1  | Niezależny alarmowy system dźwiękowy.....                | 2  |
| 2.2  | Podczas użytkowania.....                                 | 2  |
| 2.3  | Utylizacja .....   | 2  |
| 3    | Wyświetlacz i klawiatura .....                           | 3  |
| 3.1  | Wyświetlacz.....   | 3  |
| 3.2  | Klawiatura.....  | 3  |
| 3.3  | Przyciski funkcyjne.....                                 | 4  |
| 3.4  | Przyciski numeryczne (0..9) .....                        | 4  |
| 3.5  | Przyciski nawigacyjne .....                              | 4  |
| 3.6  | Dodawanie i usuwanie punktów przerwania lub okresów..... | 5  |
| 3.7  | Przycisk alarmu.....                                     | 5  |
| 4    | Menu główne.....   | 6  |
| 4.1  | Kod dostępu.....   | 6  |
| 4.2  | Podmenu .....  | 6  |
| 4.3  | System karmienia z grupami zwierząt.....                 | 6  |
| 4.4  | System karmienia bez grup zwierząt.....                  | 7  |
| 5    | System karmienia.....                                    | 8  |
| 5.1  | Schemat zasadniczy .....                                 | 8  |
| 5.2  | Grupy zwierząt / zawory.....                             | 9  |
| 5.3  | Ręczny cykl podawania.....                               | 12 |
| 5.4  | Opcje krzywych.....                                      | 13 |
| 5.5  | Okres partycji.....                                      | 13 |
| 5.6  | Metoda napełnienia = ZEGAR.....                          | 14 |
| 5.7  | Metoda wypełniania = IMPULS .....                        | 17 |
| 5.8  | Metoda napełniania = KARMIENIE NA ŻĄDANIE .....          | 18 |
| 5.9  | Program tygodniowy .....                                 | 20 |
| 5.10 | Mieszanka paszowa .....                                  | 20 |
| 5.11 | Krzywe .....   | 21 |
| 5.12 | Podgląd.....   | 22 |
| 5.13 | Dane zwierząt .....                                      | 23 |
| 5.14 | Alarm systemu zasilania .....                            | 24 |
| 5.15 | Status (F2).....   | 27 |
| 6    | Status systemu transportowego.....                       | 28 |
| 7    | Silosy .....   | 29 |
| 7.1  | Zawartość silosu .....                                   | 29 |
| 7.2  | Nazwy składników .....                                   | 29 |
| 7.3  | Przypisanie silosu.....                                  | 29 |
| 7.4  | Alternatywne składniki .....                             | 30 |
| 7.5  | Pozostała część mieszanki silosowej .....                | 30 |
| 7.6  | Status silosu.....                                       | 31 |
| 7.7  | Wypełniony.....  | 31 |
| 8    | Status wagi paszy.....                                   | 32 |
| 8.1  | Podgląd składników .....                                 | 32 |
| 9    | Zegary .....   | 33 |
| 9.1  | Maksymalnie 24 okresy .....                              | 33 |

|      |                                |    |
|------|--------------------------------|----|
| 9.2  | Podgląd zegara .....           | 33 |
| 10   | Alarm.....                     | 34 |
| 10.1 | Testowanie alarmu .....        | 34 |
| 10.2 | Harmonogram alarmów .....      | 34 |
| 10.3 | Najnowsze alarmy .....         | 34 |
| 10.4 | Alarmy zewnętrzne.....         | 35 |
| 10.5 | Komunikacja .....              | 35 |
| 10.6 | Kody alarmów .....             | 35 |
| 11   | System.....                    | 39 |
| 11.1 | Ogólne ustawienia systemu..... | 39 |
| 11.2 | Data i godzina .....           | 39 |
| 11.3 | Zdalne sterowanie .....        | 40 |
| 11.4 | Wyświetlacz .....              | 40 |



Jeśli wersja oprogramowania w module nie spełnia wymagań oprogramowania sterującego komputera ważącego PFV-94xx, należy zaktualizować oprogramowanie w module.



Zdalne sterowanie: *A>Note-Remote-N-ENxxxxx*

Aktualizacja oprogramowania: *A>Note-SWUpdate-N-ENxxxxx*

## Zrzeczenie się odpowiedzialności (Disclaimer)

Nie ponosimy odpowiedzialności za treść niniejszej instrukcji i wyraźnie zrzekamy się wszelkich dorozumianych gwarancji dotyczących przydatności handlowej lub przydatności do określonego celu. Zastrzegamy sobie prawo do wprowadzania zmian lub aktualizacji niniejszej instrukcji bez uprzedniego powiadomienia.

Stienen BE nie ponosi odpowiedzialności za jakiegokolwiek szkody lub obrażenia wynikające z nieprawidłowego, niedbałego lub niezgodnego z niniejszą instrukcją użytkowania produktu, z wyjątkiem przypadków spowodowanych umyślnym działaniem lub rażącym niedbalstwem z naszej strony.

## Prawa autorskie (Copyright)

© 2026 Stienen Bedrijfselektronica B.V. Wszelkie prawa zastrzeżone.

Żadna część niniejszej publikacji nie może być powielana, przechowywana w systemach przetwarzania danych, przesyłana ani udostępniana publicznie w jakiegokolwiek formie lub w jakikolwiek sposób – elektronicznie, mechanicznie, za pomocą fotokopii, nagrań lub w inny sposób – bez uprzedniej pisemnej zgody Stienen BE ([www.stienen.com](http://www.stienen.com)).

# 1 O instrukcji obsługi

Podręcznik jest przeznaczony dla użytkownika tego urządzenia. Zawiera on wszystkie informacje niezbędne do obsługi i czyszczenia tego produktu. Należy uważnie przeczytać wszystkie informacje i instrukcje przed użyciem produktu.

Symbole w tym podręczniku wskazują ostrzeżenia, ważne uwagi, wskazówki itp.

Firma Stienen opracowała ten podręcznik z należytą starannością. W razie stwierdzenia jakichkolwiek błędów, prosimy o przekazanie nam takiej informacji.

## 1.1 Symbole i definicje



Ryzyko obrażeń w wyniku niebezpiecznego porażenia prądem. Zagrożenie dla ludzi i zwierząt.



Ostrzeżenie wskazujące na zagrożenie dla produktu, ludzi i zwierząt w przypadku nieprzestrzegania procedur.



Ostrzeżenie wskazujące na uszkodzenie produktu w przypadku nieprzestrzegania procedur.



Czyszczenie ciśnieniowe jest niedozwolone.



Oddać do utylizacji zgodnie z zasadami sortowania odpadów.



Ważna uwaga



Dodatkowe informacje



Przykład konkretnego zastosowania opisanej funkcjonalności.



Przykładowe obliczenia



Sterowanie ręczne



Wskazówki i porady



Zrzut ekranu



Adnotacja dotycząca użytkowania

## 1.2 Obsługa klienta

W razie jakichkolwiek pytań należy skontaktować się z instalatorem. Wszystkie niezbędne dane muszą być zawsze dostępne. Należy także zawsze dokumentować przyczynę usterki i okoliczności, które wystąpiły podczas usterki. Pozwoli to uniknąć wszelkich niejasności i umożliwi instalatorowi szybkie i skuteczne usunięcie wszelkich usterek.

## 2 Instrukcje bezpieczeństwa i ostrzeżenia

Przed rozpoczęciem korzystania z urządzenia należy uważnie przeczytać ogólne instrukcje bezpieczeństwa zamieszczone w tym rozdziale. Certyfikowany instalator musi zainstalować urządzenie i usunąć wszelkie usterki zgodnie z obowiązującymi wytycznymi. Jeśli ten produkt zostanie zainstalowany i będzie używany w jakikolwiek inny sposób, gwarancja nie będzie obowiązywać.

### 2.1 Niezależny alarmowy system dźwiękowy

Chociaż zaprojektowaliśmy i zbudowaliśmy wyposażenie sterujące z największą możliwą starannością, nigdy nie można wykluczyć usterek technicznych. Wymogi ubezpieczeniowe w wielu krajach stają się coraz bardziej rygorystyczne. A to przekłada się na wymóg podłączenia styków alarmowych różnych komputerów sterujących do centralnej jednostki alarmowej.



Zalecamy również zainstalowanie niezależnego systemu alarmowego (nie dźwiękowego), na przykład termostatu wyzwalanego wartościami min./maks.



Zalecamy ręczne testowanie alarmu co najmniej raz w tygodniu.

### 2.2 Podczas użytkowania

Osoby obsługujące urządzenie są zobowiązane do uważnego przeczytania podręcznika. Takie osoby muszą być świadome potencjalnych zagrożeń, które mogą wynikać z niewłaściwego użytkowania i konserwacji produktu.



Urządzenie może być otwierane wyłącznie przez upoważniony personel.



Nie wyłączać komputera sterującego, gdy kurnik jest pusty; należy przełączyć go w tryb *wyłączenia*. Zapobiegnie to kondensacji spowodowanej ochłodzeniem sprzętu.



Regularnie sprawdzać urządzenie pod kątem uszkodzeń. Uszkodzone urządzenie jest niebezpieczne. Wszelkie uszkodzenia należy zawsze zgłaszać instalatorowi.



Sprzęt elektroniczny jest bryzgoszczelny; nie wolno go czyścić myjką ciśnieniową.



Jeśli wystąpiła jakakolwiek awaria, należy udokumentować: okoliczności, w których wystąpiła awaria, ustawienia instalacji, datę oprogramowania, numer wersji oprogramowania i możliwe przyczyny.

### 2.3 Utylizacja



UE ustanowiła systemy selektywnej zbiórki zużytego sprzętu elektrycznego i elektronicznego oraz baterii (dyrektywa 2012/19/UE). Ewentualna utylizacja niezgodnie z obowiązującymi przepisami może skutkować grzywną.



Sprzęt elektryczny i elektroniczny po zakończeniu jego eksploatacji należy gromadzić oddzielnie.

## 3 Wyświetlacz i klawiatura

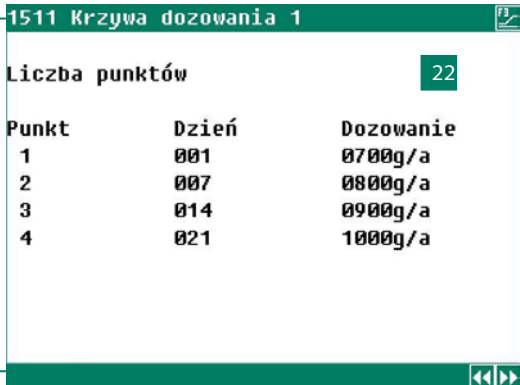
### 3.1 Wyświetlacz



numer ekranu + pasek tytułu —  —  przewijanie w górę/w dół  
 przewijanie w lewo/prawo  
 wizualizacja graficzna  
 zdalne sterowanie aktywne

| Punkt | Dzień | Dozowanie |
|-------|-------|-----------|
| 1     | 001   | 0700g/a   |
| 2     | 007   | 0800g/a   |
| 3     | 014   | 0900g/a   |
| 4     | 021   | 1000g/a   |

godzina + data —   do poprzedniego/następnego zaworu lub grupy zwierząt

 Po każdym naciśnięciu przycisku ekran jest podświetlany przez kilka minut. W ciemnym kurniku ustawienia i pomiary są dzięki temu wyraźnie widoczne.





Wskazanie, iż można nacisnąć  , aby przywrócić pozostałe ustawienia/pomiary.





Wskazanie, iż można nacisnąć  , aby przywrócić pozostałe ustawienia/pomiary.



Wskazuje, że ustawienia można wyświetlić graficznie, naciskając przycisk funkcyjny . Kropka (●) na wykresie wskazuje obliczoną wartość. Ponowne naciśnięcie przycisku  wyłącza wyświetlacz graficzny.



Wskazuje, że można nacisnąć  , aby wybrać poprzedni/następny ekran.

### 3.2 Klawiatura

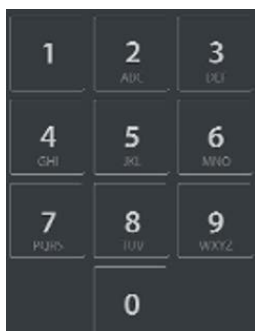

Przyciski numeryczne



Przyciski funkcyjne

Przyciski nawigacyjne



Do obsługi przycisków nie należy używać ostro zakończonych przedmiotów (długopisu lub śrubokręta).

### 3.3 Przyciski funkcyjne

**F1** Nacisnąć i przytrzymać F1 i użyć przycisków  , aby wybrać poprzedni/następny język.



**F2** Przywołanie statusu zaworu grupy zwierząt.

**F3** Funkcja wykresu jest aktywna, gdy dioda LED przycisku funkcyjnego pali się. Funkcję wykresu można wyłączyć poprzez ponowne naciśnięcie przycisku funkcyjnego. Dioda LED przycisku jest wtedy wyłączona.





**!** Wartości na wykresie są powiązane z ekranem, na podstawie którego wykres został wygenerowany. Wykres jest automatycznie aktualizowany po zmianie danych na ekranie.



### 3.4 Przyciski numeryczne (0..9)

Użyć przycisków numerycznych, aby wprowadzić numer ekranu, wartość lub tekst. Wybrać pozycję menu 10 za pomocą .

| Przycisk  | Znak          |
|---|---------------|
|    | _0            |
|    | .,1'-.:+      |
|   | abcąć2ABCAĆ   |
|  | defę3DEFĘ     |
|  | ghi4GHI       |
|  | jkl5JKLŁ      |
|  | mnońó6MNOŃÓ   |
|  | pqrsś7PQRSŚ   |
|  | tuv8TUV       |
|  | wxyzźź9WXYZŹŹ |

#### Wprowadzanie tekstu



Użyć  .. , aby zmienić nazwę (maks. 15 znaków łącznie ze spacjami). Znak jest wyświetlany w małym polu. Naciskać przycisk numeryczny tyle razy, aby wyświetlić znak, który ma zostać wybrany. Aby wprowadzić znak interpunkcyjny, należy kilkakrotnie nacisnąć . Nacisnąć , aby wstawić spację.



 : Nacisnąć 1x, aby wybrać *a*; nacisnąć 2x, aby wybrać *b* itd. Użyć  , aby przesunąć kursor tekstowy.

Na przykład w opcjach menu tekst automatycznie zaczyna się wielką literą.

### 3.5 Przyciski nawigacyjne





 Przerwanie opcji menu lub zmiany.  
Nacisnąć i przytrzymać ten przycisk, aby powrócić do menu głównego.

  W trybie sterowania nacisnąć i przytrzymać, aby przesunąć kursor w lewo/prawo.  
W trybie edycji przesunąć kursor w lewo/prawo.

  Przesuwanie kursora w górę/w dół w trybie sterowania.  
W trybie zmiany zmniejszanie/zwiększanie wartości.

 Potwierdzenie wybranej opcji menu, uruchomienie trybu edycji i potwierdzenie zmiany.  
W trybie edycji zmieniana wartość jest wyświetlana w zielonym prostokącie: **00,000** kg  
Podczas dokonywania zmiany zmieniany znak jest wyświetlany w czarnej ramce: 0**0**,000 kg.

### 3.6 Dodawanie i usuwanie punktów przerwania lub okresów

1. Nacisnąć przycisk ( *Enter*), aby przejść do trybu edycji.
2. Nacisnąć i przytrzymać , a następnie nacisnąć , aby dodać punkt przerwania/okres (pod warunkiem, że nie osiągnięto maksymalnej wartości okresów/punktów przerwania).
3. Nacisnąć i przytrzymać , a następnie nacisnąć , aby usunąć punkt przerwania/okres (pod warunkiem, że istnieje co najmniej jeden punkt przerwania/okres).
4. Liczba punktów przerwania/okresów jest dostosowywana automatycznie.

### 3.7 Przycisk alarmu



Skrót do ekranu alarmu. Dioda LED w przycisku alarmu pali się, jeśli jeden z elementów sterujących znajduje się w stanie alarmu.

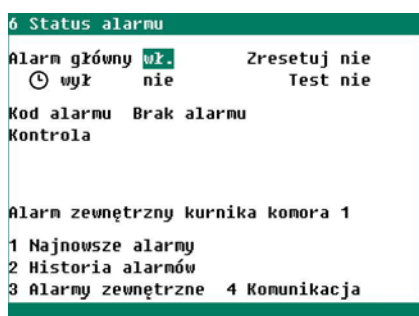

Tutaj można włączyć lub wyłączyć główny alarm. Jeśli główny alarm jest wyłączony, dioda LED w przycisku alarmu miga równomiernie. Alarmy nie są już generowane. Nie można dezaktywować błędów instalacji.

#### Reset

Ustawić *Zresetuj* na *tak*, aby wyczyścić wszystkie alarmy. Po usunięciu wszystkich alarmów wszystkie aktywne alarmy zostaną ponownie włączone.

#### **wył = tymczasowe wyłączenie alarmu**

Opcja tymczasowego wyłączenia alarmu (syreny). Nie dotyczy to alarmów sprzętowych. Główny alarm jest wyłączony przez 30 minut; dioda LED miga nierównomiernie. Po 30 minutach główny alarm automatycznie włączy się ponownie. Jeśli przyczyna alarmu nie została usunięta, przekaźnik alarmu ponownie wyłączy się, generując alarm.

Czas tymczasowej dezaktywacji alarmu można wyczyścić, ustawiając opcję  *wył* na *nie*.

*Kod alarmu* Ten kod reprezentuje przyczynę alarmu.

*Kontrola* Element sterowania, którego dotyczy awaria.

*"Zacisk + kontrola"* Numer zacisku plus drugi element sterowania, do których odnosi się alarm.

*Alarm zewnętrznego kurnika* Jeśli komunikat odebrany za pośrednictwem komunikacji pętlowej wskazuje, że przekaźnik alarmowy podłączonego sterownika uległ awarii, w tym miejscu wyświetlany jest odpowiedni numer kurnika.

#### Testowanie alarmu

*Test = tak* Przekaznik alarmu (syrena) jest testowany przez 60 sekund.

*Test = nie* Czas testu alarmu jest kasowany.



Po usunięciu usterki należy pamiętać o ponownym *włączeniu* alarmu. Najlepiej użyć funkcji  *wył*, aby usunąć usterkę.

## 4 Menu główne

### 4.1 Kod dostępu

Można ustawić kod dostępu (cztery cyfry), aby zapobiec zmianie ustawień przez osoby nieupoważnione. Instalator może ustawić maksymalnie dwa kody dostępu.



W przypadku korzystania z kodu dostępu zalecamy zanotowanie go i przechowywanie w bezpiecznym miejscu. Nie można zmienić ustawień bez kodu dostępu.

Jeśli aktywny jest jeden kod dostępu, ustawienie można zmienić dopiero po wprowadzeniu prawidłowego kodu dostępu.

Kod dostępu pozostaje aktywny do momentu wybrania ekranu podglądu. Następnie należy wprowadzić go ponownie, aby zmienić ustawienie.







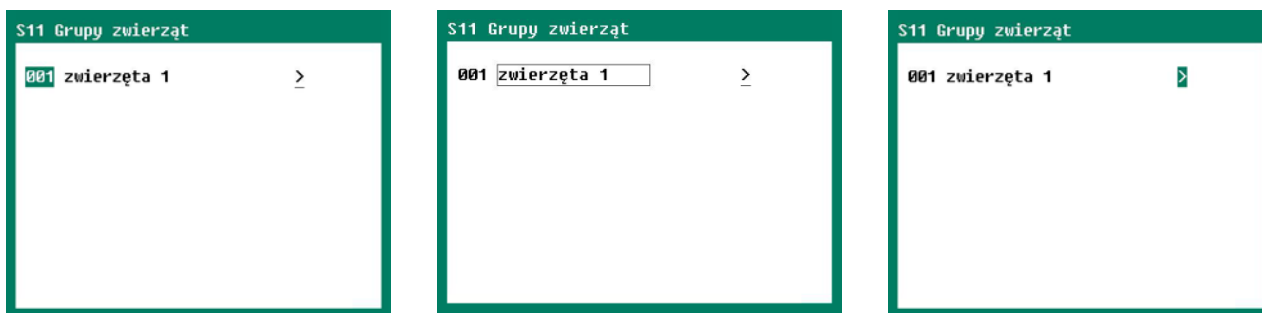



### 4.2 Podmenu

Litera S przed numerem ekranu oznacza podmenu (patrz ekran 71 *Wyświetlacz*, strona 40).

### 4.3 System karmienia z grupami zwierząt

















#### Wyświetlanie danych grupy zwierząt

1. Nacisnąć .
2. Wybrać wymagany numer grupy zwierząt i potwierdzić wybór przyciskiem . Cursor automatycznie przesunie się do łącza (↗).
3. Nacisnąć . Jeśli numer nie zostanie zmieniony, cursor pozostanie na swoim miejscu. LUB:
4. Wybrać kolumnę *Grupa zwierząt* i nacisnąć .
5. Za pomocą   wybrać żadaną grupę zwierząt i potwierdzić wybór przyciskiem . Cursor automatycznie przesunie się do łącza (↗).
6. Nacisnąć . Jeśli numer nie zostanie zmieniony, cursor pozostanie na swoim miejscu. LUB:
7. Użyć przycisków  , aby przesunąć cursor do łącza (↗) i nacisnąć . Dane wybranej grupy zwierząt zostaną wyświetlone na ekranie.

## 4.4 System karmienia bez grup zwierząt



### Wyświetlanie danych zaworu

1. Nacisnąć .
2. Wybrać wymagany numer zaworu i potwierdzić wybór przyciskiem . Cursor automatycznie przesunie się do łącza .
3. Nacisnąć . Jeśli numer nie zostanie zmieniony, cursor pozostanie na swoim miejscu. LUB:
4. Wybrać kolumnę *zawór x* i nacisnąć .
5. Za pomocą   wybrać żądany zawór i potwierdzić wybór przyciskiem . Cursor automatycznie przesunie się do łącza .
6. Nacisnąć . Jeśli numer nie zostanie zmieniony, cursor pozostanie na swoim miejscu. LUB:
7. Użyć przycisków  , aby przesunąć cursor do łącza  i nacisnąć . Dane wybranego zaworu zostaną wyświetlone na ekranie.



## 5.2 Grupy zwierząt / zawory

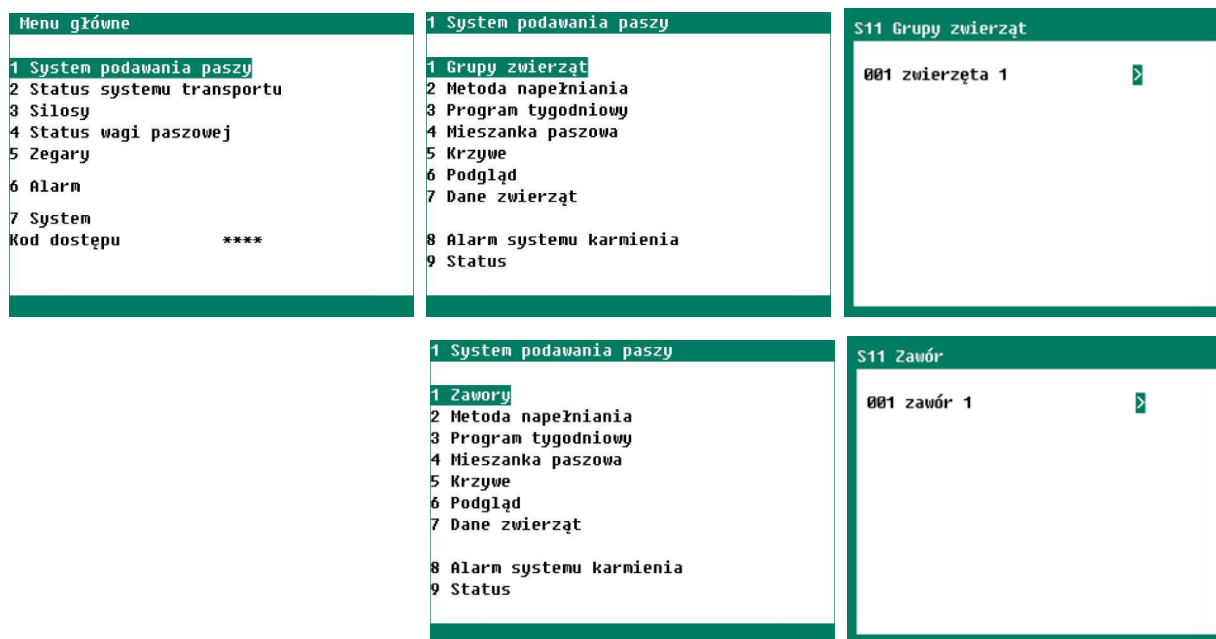

Jeśli nie ma grup zwierząt, nazwa zaworu jest wyświetlana w miejscu grupy zwierząt.

W przypadku grup zwierząt, kilka zaworów jest przypisanych do grupy zwierząt. Zawory są zgrupowane razem. Skład paszy, dane dotyczące zarządzania, czasy karmienia itp. mają zastosowanie do grupy zwierząt. W przypadku zaworów, ustawienia te wprowadza się dla każdego zaworu.

### Grupy zwierząt

| 11 zwierzęta 1  | 11 zwierzęta 1                              | 11 zwierzęta 1                              |
|---|---|---|
| zwierzęta 1   | zwierzęta 1                                 | zwierzęta 1                                 |
| Ustawienie krzywej <b>+00g</b> <input type="checkbox"/> 717g 1g | Dzisiaj za zwierzę <b>00100g</b> 1g         | Do karmienia <b>00100kg</b> 40kg            |
| Obliczona dawka dozowania <b>100kg</b> 40kg                     | Obliczona dawka dozowania <b>100kg</b> 40kg | Obliczona dawka dozowania <b>100kg</b> 40kg |
| Dzisiaj <b>40kg</b>   | Dzisiaj <b>40kg</b>                         | Dzisiaj <b>40kg</b>                         |
| 1 Zawory  | 1 Zawory                                    | 1 Zawory                                    |
| 2 Opcje krzywych  | 2 -----                                     | 2 -----                                     |
| 3 Okres partycji  | 3 Okres partycji                            | 3 Okres partycji                            |

Z zarządzaniem i krzywymi

Z zarządzaniem i bez krzywych lub krzywe są wyłączone

Bez zarządzania i bez krzywych

#### Zwierzęta x

Tutaj można włączyć lub wyłączyć grupę zwierząt. Jeśli kurnik (grupa zwierząt) jest tymczasowo nieaktywny, można wyłączyć grupę zwierząt. Zapobiega to niepotrzebnemu uruchomieniu cyklu podawania.

#### Zarządzanie = TAK

**Ustawienie krzywej** | Można skorygować obliczoną ilość krzywej (gramy na zwierzę), wprowadzając liczbę dodatnią lub ujemną przy wartości „+00g”. Cała krzywa jest następnie zwiększana lub zmniejszana o tę wartość bez zmiany ustawień krzywej. Ta tymczasowa korekta krzywej jest przydatna do tymczasowego dostosowania ilości paszy dla chorych zwierząt. („+00g” = brak korekty).

Jeśli dla tej grupy zwierząt stosowane są krzywe dozowania i krzywe te są włączone (należy zapoznać się z opcjami krzywych), obliczona dawka zależy od następujących wartości:

- ustawienia krzywej;
- numer dnia;
- korekta;
- liczba zwierząt należących do tej grupy zwierząt.

Instalator określa, czy należy użyć pozycji menu *Opcje krzywych* (ustawienie instalatora). Za dawką paszy obliczoną na podstawie krzywej widać, jaka część dziennej dawki (gramy/zwierzę) została już podana.

*Dzisiaj za zwierzę* | Jeśli instalator nie włączył krzywych lub jeśli krzywa jest wyłączona dla tej grupy zwierząt, wyświetlone zostanie ustawienie *Dzisiaj za zwierzę*. Na podstawie tego ustawienia i liczby obecnych zwierząt obliczana jest całkowita ilość paszy. Ta ilość paszy jest automatycznie rozdzielana na czasy karmienia i zawory przypisane do danej grupy zwierząt.

Zarządzanie = NIE

*Obliczona dawka dozowania* | Tutaj można wprowadzić całkowitą ilość paszy dla wyświetlanej grupy zwierząt. Ta ilość paszy jest automatycznie rozdzielana na czasy karmienia i zawory przypisane do grupy zwierząt. Ustawienie *Obliczona dawka dozowania* wyświetlane jest tylko wtedy, gdy instalator ustawił ustawienie *Zarządzanie* na NIE.

*Obliczona dawka dozowania*

Pierwsza wartość to całkowita dawka dobowa. Druga wartość wskazuje ilość dla tego cyklu karmienia. Patrz *Okres partycji*, ekran 113.

*Dzisiaj*

Ilość paszy, która została przetransportowana do wyświetlanej grupy zwierząt do tego momentu.

*Program tygodniowy*

111 zawór 1  
Program tygodniowy  
zawór 1  
Status

Jeśli w lewym górnym rogu ekranu wyświetlany jest tekst *Program tygodniowy*, dozowanie paszy nie jest aktywne w tym dniu.

## Zawory

| 111 zawór 1               |         |            |      |
|---------------------------|---------|------------|------|
| zawór 1                   | wł.     |            |      |
| Status                    | wł.     |            |      |
| Ustawienie krzywej        | +00g    | 717g       | 100g |
| Obliczona dawka dozowania | 20kg    | 20kg       | 20kg |
| Dzisiaj                   | 20kg    |            |      |
| Status zaworu             | zamknij |            |      |
| Status systemu transportu | wył     |            |      |
| Odległość do zaworu       | 0m00s   |            |      |
| Odległość do gotowości    | 0m00s   |            |      |
| 1 Alarm                   | 3       | Informacje |      |
| 2 Czujniki                |         |            |      |

Z zarządzaniem i krzywymi

| 111 zawór 1               |         |            |      |
|---------------------------|---------|------------|------|
| zawór 1                   | wł.     |            |      |
| Status                    | wł.     |            |      |
| <i>Dzisiaj za zwierzę</i> | 00100g  | 100g       |      |
| Obliczona dawka dozowania | 20kg    | 20kg       | 20kg |
| Dzisiaj                   | 20kg    |            |      |
| Status zaworu             | zamknij |            |      |
| Status systemu transportu | wył     |            |      |
| Odległość do zaworu       | 0m00s   |            |      |
| Odległość do gotowości    | 0m00s   |            |      |
| 1 Alarm                   | 3       | Informacje |      |
| 2 Czujniki                |         |            |      |

Z zarządzaniem i bez krzywych

| 111 zawór 1               |         |            |      |
|---------------------------|---------|------------|------|
| zawór 1                   | wł.     |            |      |
| Status                    | wł.     |            |      |
| Do karmienia              | 00100kg | 100kg      |      |
| Obliczona dawka dozowania | 20kg    | 20kg       | 20kg |
| Dzisiaj                   | 20kg    |            |      |
| Status zaworu             | zamknij |            |      |
| Status systemu transportu | wył     |            |      |
| Odległość do zaworu       | 0m00s   |            |      |
| Odległość do gotowości    | 0m00s   |            |      |
| 1 Alarm                   | 3       | Informacje |      |
| 2 Czujniki                |         |            |      |

Bez zarządzania i bez krzywych

Zawór

Tutaj można przełączać zawór: *wł.* i *wył.* Instalator może zmienić nazwę zaworu. Tutaj możliwa jest także aktywacja i dezaktywacja zaworu.



Obsługa ręczna wyświetlana jest, gdy opcja *Metoda napełniania* jest ustawiona na *wł.*

Zarządzanie = TAK

Jeśli wyłączony zostanie zawór włączony:

- rozpoczęty cykl ważenia zostanie zakończony (PFB-35/PFB-70);
- dozowanie dla zaworu zostanie zatrzymane, a obliczona dawka zostanie ustawiona na 0%;
- zawór nie będzie już wybrany w bieżącym okresie napełniania (nawet jeśli zawór zostanie ponownie włączony);
- *alarm dozowania* zostanie wygenerowany w wyniku wyłączenia zaworu.

Jeśli wyłączony zostanie zawór wyłączony:

- obliczona dawka zostanie ustawiona na 0%;
- dawka zostanie ponownie obliczona, jeśli zawory są włączone, a zawór zostanie ponownie aktywowany. Jeśli zawór zostanie *wyłączony*, zostanie on pominięty i nie wystąpi *alarm dozowania*.

|                                  |   |
|----------------------------------|---|
| <i>Zarządzanie = NIE</i>         | Jeśli aktywowany zawór jest wyłączony, rozpoczęty cykl ważenia zostanie zakończony. Następnie wybierany jest kolejny zawór.   |
| <i>Status</i>                    | Bieżący status zaworu. Jeśli zawór jest <i>wyłączony</i> lub zegar napełniania jest <i>wyłączony</i> , (bieżący) status zmienia się z <i>wł.</i> na <i>wył.</i>   |
| <i>Ustawienie krzywej</i>        | <i>Dzisiaj za zwierzę i Obliczona dawka dozowania</i>   Jeśli istnieją grupy zwierząt, są to kopie ustawień z ekranu 11. Jeśli dostępne są zawory, ustawienia można zmienić w sposób opisany dla grup zwierząt na ekranie 11.   |
| <i>Obliczona dawka dozowania</i> | Ilość karmy jest automatycznie rozdzielana między cykle karmienia, a następnie między zawory przypisane do grupy zwierząt. W zależności od wzajemnej dystrybucji między zaworami i cyklu podawania, <i>Obliczona dawka dozowania</i> zmienia się w zależności od zaworu.<br><br>Pierwsza wartość reprezentuje całkowitą dawkę dla tego cyklu karmienia. Druga wartość to ilość już dozowana w tym cyklu karmienia. Patrz <i>Okres partycji</i> , strona 13. |
| <i>Dzisiaj</i>                   | Bieżąca ilość paszy już przetransportowana do aktywowanego zaworu.  |
| <i>Stan zaworu</i>               | Bieżący stan zaworu: <i>otwórz</i> lub <i>zamknij</i> .   |
| <i>Status systemu transportu</i> | System transportu zapewnia, że pasza w zbiorniku magazynowym pod wagą paszy dociera do właściwego zaworu. Ważne są również ustawienia <i>Odległość do zaworu</i> i <i>Odległość do gotowości</i> .  |
| <i>Odległość do zaworu</i>       | Czas wymagany do przetransportowania paszy z wagi do zaworu. Jest to stały czas ustawiony przez instalatora. Może być również mierzony w impulsach.   |
| <i>Odległość do gotowości</i>    | Zmienny czas, który zależy od obliczonej dawki, szybkości podawania paszy, wielkości dozowania, która mieści się na wadze paszy, prędkości transportu systemu paszowego itp. Ta "odległość" może być również wyrażona w impulsach.  |

## Czujniki

|                                |   |
|--------------------------------|---|
| <i>Czujnik maksimum</i>        | Jeśli na zaworze zainstalowano czujnik maksimum, ta linia pokaże, czy czujnik maksimum wykrył jakiegokolwiek podawanie. Jeśli czujnik maksimum wykryje podawanie, dozowanie zostanie natychmiast zatrzymane, a bieżący okres podawania (dla wyświetlanego zaworu) zostanie przerwany.   |
| <i>Czujnik zapotrzebowania</i> | Bieżący status czujnika zapotrzebowania (zasilanie lub brak zasilania). Jeśli istnieje zapotrzebowanie na paszę, zbiornik jest napełniany do maksymalnej zawartości. Każde żądanie zasilania zaworu jest akceptowane do momentu osiągnięcia <i>dozowania dziennego</i> .  |
| <i>Czujnik minimum</i>         | Minimalny stan czujnika jest zawsze pierwszy przed dozowaniem. Jeśli czujnik minimum wykryje podawanie, wyświetlony zostanie komunikat alarmowy <i>Zawór zajęty</i> . Jeśli usterka zostanie usunięta przed zwolnieniem zaworu, zawór ten zostanie włączony do cyklu podawania. W przeciwnym razie ten zawór zostanie pominięty. Prawdopodobnie pod koniec dnia wyświetlony zostanie alarm dozowania. |

**Alarm (alarm dozowania)**

| 1111 Alarm zawór 1        |             |
|---------------------------|-------------|
| Alarm                     | wł.         |
| Minimalna dawka           | 090%        |
| Obecne dawkowanie         | 101%        |
| Obliczona dawka dozowania | 20kg        |
| Obecne dawkowanie         | 20kg        |
| Obliczono dzisiaj         | 20kg        |
| Dzisiejsza dawka          | 20kg        |
| Status alarmu             | Brak alarmu |

Stan alarmu można wyczyścić, *wyłączając alarm i włączając go ponownie*. Jeśli za *Obecne dawkowanie* wyświetlana jest wartość 0%, dzisiejsze karmienie jeszcze się nie rozpoczęło.

**Alarm zasilania**

W przypadku *Alarmu podawania Odległość do opróżnienia, Odległość do zaworu i Odległość do gotowości* zostają zamrożone. Po rozwiązaniu sytuacji alarmowej komputer podający kontynuuje proces podawania.

**Alarm dozowania**

- Ilość podawanego pokarmu jest określana na podstawie liczby okresów zegara napełniania (patrz *Metoda napełniania*, strony 14 do 18) i zawartości zasobnika pod zaworem. Jeśli wprowadzono 5 cykli karmienia, a zawartość zasobnika pod zaworem 1 wynosi 100 kg, *maksymalnie* 500 kg będzie dozowane na zaworze 1 tego dnia. Jeśli zawór 2 ma kosz o pojemności 50 kg, *maksymalnie* 250 kg zostanie dozowane tego dnia na zawór 2 i tak dalej. Jeśli na początku cyklu karmienia okaże się, że ilość, która ma zostać podana, nie zostanie osiągnięta w ustawionej liczbie okresów, na początku pierwszego cyklu karmienia zostanie uruchomiony *Alarm dozowania*.
- Jeśli pod koniec dnia okaże się, że całkowita dzienna dawka jest zbyt niska, na koniec ostatniego okresu karmienia zostanie wygenerowany alarm dozowania.

**Informacje**





Pozycja menu 3 *Informacje* wyświetlana jest, gdy aktywna jest pozycja *Utwórz zapasy*, patrz: *Metoda napełniania*, strony 14 do 18.

**5.3 Ręczny cykl podawania**

| 111 zawór 1               |              |
|---------------------------|--------------|
| zawór 1                   | wł.          |
| Status                    | wł.          |
| Ustawienie krzywej        | +99g 799g 0g |
| Obliczona dawka dozowania | 0kg 0kg      |
| Dzisiaj                   | 0kg          |
| Status zaworu             | zamknij      |
| Status systemu transportu | wył          |
| Odległość do zaworu       | 0m00s        |
| Odległość do gotowości    | 0m00s        |
| 1 Alarm                   | 3 Informacje |
| 2 Czujniki                |              |

| S1110 Cykl karmienia ręcznego |          |
|-------------------------------|----------|
| Do karmienia:                 | 00017g/a |
|                               | 00100kg  |
|                               | Początek |

| 111 zawór 1               |              |
|---------------------------|--------------|
| zawór 1                   | wł.          |
| Status                    | wł.          |
| Ustawienie krzywej        | +99g 799g 0g |
| Obliczona dawka           | 100kg 0kg    |
| Dzisiaj                   | 0kg          |
| Status zaworu             | zamknij      |
| Status systemu transportu | wył          |
| Odległość do zaworu       | 0m00s        |
| Odległość do gotowości    | 0m00s        |
| 1 Alarm                   | 3 Informacje |
| 2 Czujniki                |              |

- Umieścić kursor na łączu za ikoną dłoni  i nacisnąć . Wyświetli się ekran *Cykl karmienia ręcznego*.
- Na tym ekranie należy wprowadzić ilość paszy (na zwierzę lub całkowitą), która ma być podawana ręcznie. Jeśli wprowadzona zostanie ilość paszy przekraczającą pojemność zasobnika pod zaworem, wprowadzone dane zostaną skorygowane do maksymalnej zawartości zasobnika.
- Wybrać **Początek** i nacisnąć .
- Ikona dłoni  znajduje się teraz za obliczoną dawką, aby wskazać, że rozpoczęto podawanie ręczne. Rozróżniane są dwie sytuacje:
  - Nie wszystkie cykle karmienia zostały zakończone: ilość, która ma być podana ręcznie, jest odejmowana od pozostałej dawki dziennej.
  - Odbyły się wszystkie cykle karmienia. W związku z tym zajdzie konieczność dodatkowego karmienia. Ilość podawana ręcznie jest dodawana do całkowitej dawki dziennej.

## Ręczne przerwanie cyklu karmienia

| 12 Metoda napełniania |          |        |
|-----------------------|----------|--------|
| Metoda napełniania    | wył      | wył    |
| Okres w trakcie       | przerwij |        |
| Utwórz zapasy         | nie      |        |
| Okres ważności        | 0        |        |
| Aktywny zawór         |          |        |
| Liczba punktów        | 03       |        |
| Per.                  | Zacząć   | Gotowe |
| 1                     | 06:00    | 0:00   |
| 2                     | 12:00    | 0:00   |
| 3                     | 16:00    | 0:00   |

Przerwanie bieżącego cyklu karmienia

| 12 Metoda napełniania |        |        |
|-----------------------|--------|--------|
| Metoda napełniania    | wył    | wył    |
| Okres w trakcie       | brak   |        |
| Utwórz zapasy         | nie    |        |
| Okres ważności        | 0      |        |
| Aktywny zawór         |        |        |
| Liczba punktów        | 03     |        |
| Per.                  | Zacząć | Gotowe |
| 1                     | 06:00  | 0:00   |
| 2                     | 12:00  | 0:00   |
| 3                     | 16:00  | 0:00   |

Metoda napełniania jest automatycznie ustawiana na "wył."

| 12 Metoda napełniania |        |        |
|-----------------------|--------|--------|
| Metoda napełniania    | wł.    | wł.    |
| Okres w trakcie       | brak   |        |
| Utwórz zapasy         | nie    |        |
| Okres ważności        | 0      |        |
| Aktywny zawór         |        |        |
| Liczba punktów        | 03     |        |
| Per.                  | Zacząć | Gotowe |
| 1                     | 06:00  | 0:00   |
| 2                     | 12:00  | 0:00   |
| 3                     | 16:00  | 0:00   |

na "wł."

- Przejdź do ekranu *12 Metoda napełniania* i zmień ustawienie *Okres w trakcie* na *przerwij*. Okres i cykl podawania zostaną przerwane, a tym samym cykl podawania ręcznego zostanie przerwany.
- Przełączyć opcję *Metoda napełniania* z powrotem na *wł.*
  - ! Nie wolno zapominać o tym działaniu — w przeciwnym razie podane będzie więcej paszy.
- Ikona dłoni znajduje się za opcją *Zawór x*, aby wskazać, że ręcznie rozpoczęty cykl karmienia został przerwany i można ręcznie rozpocząć nowy cykl karmienia.

## 5.4 Opcje krzywych

| 112 Opcje krzywych zwierzęta 1 |          |
|--------------------------------|----------|
| Krzywa                         | Krzywa 1 |
| Dzień                          | 001      |
| Krzywa dozowania               | wł.      |
| Krzywa mieszanki paszowej      | wł.      |

Pozycja menu *Opcje krzywych* jest wyświetlana tylko wtedy, gdy instalator aktywował opcję *Krzywa mieszanki paszowej* lub *Krzywa dozowania*.

Na tym ekranie wybierz krzywą, której chcesz użyć dla zaworu wyświetlanego na pasku tytułu. Krzywą można *włączyć* i *wyłączyć*, ustawiając status *Krzywej dozowania* na *wł.* lub *wył.*

Objaśnienia — patrz *Krzywe*, strona 21.

## 5.5 Okres partycji

| 113 Okres partycji zwierzęta 1 |        |       |        |
|--------------------------------|--------|-------|--------|
| Liczba punktów                 | 4      |       |        |
| Per.                           | Zacząć | Część | Gotowe |
| 1                              | 6:00   | 040%  | 0:00   |
| 2                              | 12:00  | 015%  | 0:00   |
| 3                              | 16:00  | 015%  | 0:00   |
| 4                              | 18:00  | 030%  | 0:00   |

Kosz zasypowy jest napełniany nie więcej niż 1x na cykl karmienia. Aby uzyskać objaśnienie dla opcji *Obliczona dawka*, patrz *Zawory*, strona 10.

*Per.* Numer cyklu podawania.

*Zacząć* Czas rozpoczęcia cyklu podawania, patrz *Metoda napełniania*, strony 14 do 18.

*Część* Procent obliczonej dawki dziennej, patrz *Automatyczna partycja*.

*Gotowe* Czas, w którym osiągnięto obliczoną dawkę cyklu karmienia.

*g/a* Ilość podawana w gramach na zwierzę. Wyświetlana jest tylko wtedy, gdy zarządzanie jest *włączone*.

Przy podziale paszy na cykle podawania różni się z lub *bez* automatycznej partycji oraz z lub *bez* zainstalowanej krzywej dozowania.

Z automatyczną partycją*Domyślnie*

Całkowita ilość dzienna jest równomiernie rozłożona na ustaloną liczbę okresów.

*Samodzielne ustawianie %*

Jeśli instalator ustawił opcję *Automatyczna partycja* dla zaworu na *Proc.* (wartość procentowa), można samodzielnie ustawić podział (*partycja*) między okresami.

- Jeśli ostatni okres jest ustawiony na 100%, dawka jest uzupełniana do 100% w ostatnim okresie. Jeśli w ostatnim okresie ustawiono wartość procentową nierówną 100%, wartość ta jest dozowana tak długo, jak długo nie zostanie osiągnięta dzienna dawka.
- W mało prawdopodobnym przypadku niedostatecznego karmienia w poprzednich okresach, zostanie to skorygowane w ostatnim okresie w oparciu o wartość procentową ustaloną dla ostatniego okresu.
- Jeśli w wyniku ręcznej korekty lub zmiany krzywej podano zbyt dużą ilość w poprzednich okresach, dozowanie zostanie zatrzymane. Zbiornik pod odpowiednim zaworem nie jest już wtedy napełniany.
- Jeśli pasza jest wydawana ręcznie przed końcem ostatniej tury, ilość ta jest odejmowana od dziennej dawki. Jeśli ręczne dozowanie ma miejsce po zakończeniu ostatniego cyklu karmienia, nie wpłynie to na dzienną dawkę. Wartość docelowa została osiągnięta.

Bez automatycznej partycji

- Co jakiś czas zbiornik jest całkowicie napełniany.
- Jeśli dzienna dawka zostanie osiągnięta przed upływem ostatniego okresu zegara napełniania, dozowanie zostanie zatrzymane, a zbiornik odpowiedniego zaworu nie będzie już napełniany.

W ten sam sposób można odzyskać i zmienić podział na okresy dla innych grup zwierząt.

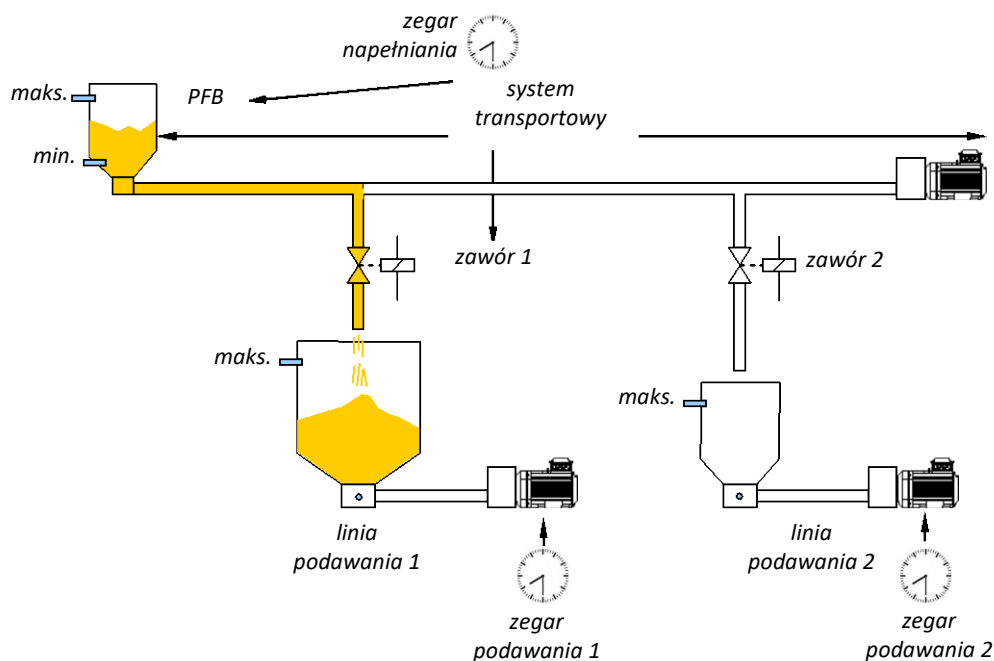
**5.6 Metoda napełnienia = ZEGAR**

Za pomocą funkcji *zegar podawania* można ustawić czas, od którego podawanie jest dozwolone. Same zawory określają, co i w jakiej ilości może być podawane. W każdym okresie wszystkie zawory są wybierane raz.

Zawór jest pomijany, jeśli:

- zawór jest ustawiony na *wył.*;
- program *tygodniowy* jest aktywny (brak karmienia *dzisiaj*) lub
- maksymalny czujnik wykrywa podawanie.

| 12 Metoda napełniania |        |        |  | 12 Metoda napełniania |         |        |  |
|-----------------------|--------|--------|--|-----------------------|---------|--------|--|
| Metoda napełniania    | wył    | wył    |  | Metoda napełniania    | wył     | wył    |  |
| Okres w trakcie       | brak   |        |  | Okres w trakcie       | brak    |        |  |
| Utwórz zapasy         | nie    |        |  | Utwórz zapasy         | nie     |        |  |
| Okres ważności        | 0      |        |  | Okres ważności        | 0       |        |  |
| Aktywny zawór         |        |        |  | Aktywny zawór         | zawór 1 | grp 1  |  |
| Liczba punktów        | 03     |        |  | Liczba punktów        | 03      |        |  |
| Per.                  | Zacząć | Gotowe |  | Per.                  | Zacząć  | Gotowe |  |
| 1                     | 06:00  | 0:00   |  | 1                     | 06:00   | 0:00   |  |
| 2                     | 12:00  | 0:00   |  | 2                     | 12:00   | 0:00   |  |
| 3                     | 16:00  | 0:00   |  | 3                     | 16:00   | 0:00   |  |

Metoda napełniania = wył.

Metoda wypłniania = wł.

**!** Upewnić się, że następny okres napełniania nie rozpocznie się przed określeniem zadań dla wszystkich zaworów; w przeciwnym razie wystąpią alarmy dozowania.

**Metoda napełniania = wył.** Bieżący stan jest utrzymywany, proces podawania jest "zamrożony". Wartości *Odległość do opróżnienia*, *Odległość do zaworu* i *Odległość do gotowości* zostają zatrzymane. Waga PFB-35/70 kończy swój cykl. Gdy nastąpi przełączenie opcji *Metoda napełniania* z powrotem na wł., komputer podający wznowi proces podawania od punktu, w którym proces został "zamrożony".

**Okres w trakcie = przerwanie** Aktywny okres zostanie przerwany. Wartości *Odległość do opróżnienia*, *Odległość do zaworu* i *Odległość do gotowości* zostają usunięte. Waga PFB-35/70 natychmiast przerywa swój cykl. W takiej sytuacji należy upewnić się, że w samym systemie karmienia nie ma paszy. Następnie należy ponownie ustawić opcję *Metoda napełniania* na wł. Komputer karmienia wznowia dozowanie paszy od punktu, w którym zostało ono przerwane, uwzględniając ilości już podane.

**Okres w trakcie = restart** Aktywny okres zostanie przerwany. Waga PFB-35/70 kończy swój cykl. System podawania jest opróżniany, pasza jest transportowana do zaworów. Następnie należy przełączyć opcję *Metoda napełniania* z powrotem na wł. Komputer paszy ponownie uruchamia dozowanie paszy na zaworze 1, uwzględniając całkowite ilości już podane.

**Okres w trakcie = wyczyść** Aktywny okres zostanie przerwany. Wszystkie pomiary podawania są usuwane z wyjątkiem numeru aktywnego okresu. Waga podająca PFB-35/70 natychmiast przerywa swój cykl. W takiej sytuacji należy upewnić się, że system karmienia nie zawiera już paszy.

Jeśli opcja *Utwórz zapasy* jest aktywna, a opcja *Okres w trakcie podczas lub po rozpoczęciu ostatniego cyklu podawania została wyczyszczona (L)*, należy wykonać *restart* przed ustawieniem opcji *Metoda napełniania* na wł.

Po ustawieniu opcji *Metoda napełniania* na wł. następna dawka podawana rozpocznie się na początku nowego okresu. Po ponownym uruchomieniu następuje to natychmiast po ustawieniu opcji *Metoda napełniania* na wł.

**!** Przerwanie i/lub ponowne uruchomienie może spowodować alarmy wielu dawek. Początek nowego dnia nie może mieścić się w ustawionych okresach.

**Okres aktywny** Okres aktywnego licznika napełniania.

**Zawór aktywny** Zawór aktywny.  
*grp xx* | Po *grp* następuje grupa zwierząt, do której należy ten zawór. Ten numer wyświetlany jest się tylko w przypadku wielu grup zwierząt.

### Utwórz zapasy

Istnieje możliwość utworzenia zapasów tylko wtedy, gdy instalator ustawił opcję *Metoda napełniania* na *zegar* i użytkownik ustawił opcję *Metoda napełniania* na *wł.*

Jeśli ustawienie *Utwórz zapasy* ma wartość *tak*, do utworzenia zapasów zostanie użyty czas ostatniego okresu. Dozowana ilość nie jest dodawana do bieżącego dnia, ale do ilości na następny dzień. Upewnić się, że zegar podawania rozpoczyna się o właściwej godzinie, np. 1. cykl podawania o 06:00.

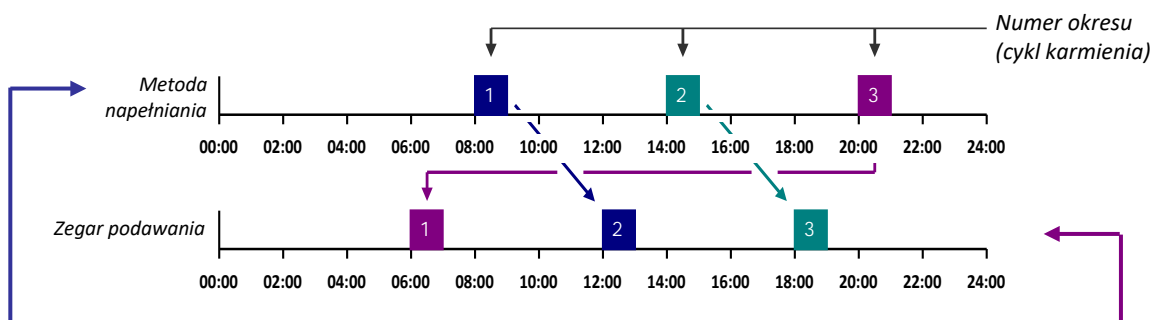

| 12 Metoda napełniania |         |        |  | 12 Metoda napełniania |         |        |  | 51 zegar 1      |        |         |       |
|-----------------------|---------|--------|--|-----------------------|---------|--------|--|-----------------|--------|---------|-------|
| Metoda napełniania    | wł.     | wł.    |  | Metoda napełniania    | wł.     | wł.    |  | zegar 1         | wł.    |         |       |
| Okres w trakcie       | brak    |        |  | Okres w trakcie       | brak    |        |  | Aktualny status | wył.   |         |       |
| Utwórz zapasy         | tak     |        |  | Utwórz zapasy         | tak     |        |  | Liczba okresów  | 03     |         |       |
| Okres ważności        | 0       |        |  | Okres ważności        | 0       |        |  | Per.            | Zacząć | Zakończ |       |
| Aktywny zawór         | zawór 1 | grp 1  |  | Aktywny zawór         | zawór 1 | grp 1  |  | 1               | 08:00  | -       | 09:30 |
| Liczba punktów        | 03      |        |  | Liczba punktów        | 03      |        |  | 2               | 12:00  | -       | 13:30 |
| Per.                  | Zacząć  | Gotowe |  | Per.                  | Zacząć  | Gotowe |  | 3               | 16:00  | -       | 17:30 |
| 1                     | 06:00   | 08:22  |  | 1                     | 06:00   | 08:22  |  |                 |        |         |       |
| 2                     | 12:00   | 12:23  |  | 2                     | 12:00   | 12:23  |  |                 |        |         |       |
| 3                     | 16:00   | 0:00   |  | 3                     | 16:00   | 16:24  |  |                 |        |         |       |

Utwórz zapasy

Zapasy zostały utworzone

| 111 zawór 1               |         |            |                                     |
|---------------------------|---------|------------|-------------------------------------|
| zawór 1                   | wł.     |            |                                     |
| Status                    | wył.    |            |                                     |
| Ustawienie krzywej        | +00g    | 700g       | 700kg                               |
| Obliczona dawka dozowania | 13kg    |            | 0kg                                 |
| Utworzone zapasy          | 100kg   |            | <input checked="" type="checkbox"/> |
| Status zaworu             | zamknij |            |                                     |
| Status systemu transportu | wył.    |            |                                     |
| Odległość do zaworu       | 0m00s   |            |                                     |
| Odległość do gotowości    | 0m00s   |            |                                     |
| 1 Alarm                   | 3       | Informacje |                                     |
| 2 Czujniki                |         |            |                                     |

| 1113 Informacje zawór 1 |       |
|-------------------------|-------|
| Obecna zawartość        | 0kg   |
| Utworzone zapasy        | 100kg |
| składnik 1              | 60kg  |
| składnik 2              | 40kg  |
| składnik 3              | 0kg   |
| składnik 4              | 0kg   |
| składnik 5              | 0kg   |
| składnik 6              | 0kg   |

Jeśli aktywowano opcję *Utwórz zapasy*, na ekranie podglądu zaworów pojawi się pozycja menu *3 Informacje*. Oprócz całkowitego utworzonego zapasu, ekran informacyjny wyświetla także ilość na składnik.

### 5.7 Metoda wypełniania = IMPULS

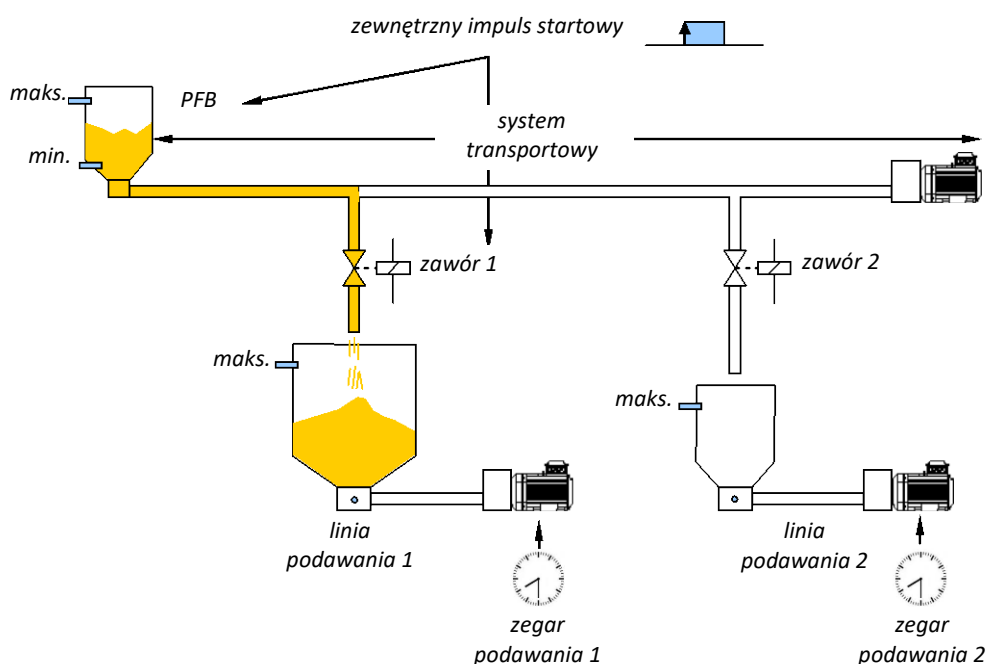

Karmienie rozpoczyna się na podstawie impulsu zewnętrznego. Może to być zewnętrzny zegar lub instalacja. Ponieważ cykl podawania jest uruchamiany zewnątrz, nie można wprowadzić czasów rozpoczęcia w zegarze napełniania.

| 12 Metoda napełniania      |      |      | 12 Metoda napełniania      |         |       |
|----------------------------|------|------|----------------------------|---------|-------|
| Metoda napełniania         | wył. | wył. | Metoda napełniania         | wł.     | wł.   |
| Okres w trakcie            | brak |      | Okres w trakcie            | brak    |       |
| Okres ważności             | 0    |      | Okres ważności             | 3       |       |
| Aktywny zawór              |      |      | Aktywny zawór              | zawór 6 | grp 2 |
| 1 Opcje systemu transportu |      |      | 1 Opcje systemu transportu |         |       |

|          |
|----------|
| brak     |
| przerwij |
| restart  |
| wyczyść  |

Metoda napełniania = wył.                      Metoda napełniania = wł.

**!** Upewnić się, że następny okres napełniania nie rozpocznie się przed określeniem zadań dla wszystkich zaworów; w przeciwnym razie wystąpią alarmy dozowania.

*Metoda napełniania = wył.* Bieżący stan jest utrzymywany, proces podawania jest "zamrożony". Wartości *Odległość do opróżnienia*, *Odległość do zaworu* i *Odległość do gotowości* zostają zatrzymane. Waga PFB-35/70 kończy swój cykl. Gdy nastąpi ustawienie opcji *Metoda napełniania* z powrotem na *wł.*, komputer podający wznowi proces podawania od punktu, w którym proces podawania został "zamrożony".

*Okres w trakcie = przerwanie* Aktywny okres zostanie przerwany. Wartości *Odległość do opróżnienia*, *Odległość do zaworu* i *Odległość do gotowości* zostają usunięte. Waga PFB-35/70 natychmiast przerywa swój cykl. W takiej sytuacji należy upewnić się, że w samym systemie karmienia nie ma paszy. Następnie należy ponownie ustawić opcję *Metoda napełniania* na *wł.* Komputer podający będzie oczekiwał na nowy impuls startowy.

*Okres w trakcie = restart* Aktywny okres zostanie przerwany. Waga PFB-35/70 kończy swój cykl. System podawania jest opróżniany, pasza jest transportowana do zaworów. Następnie należy ponownie ustawić opcję *Metoda napełniania* na *wł.* Komputer podający będzie oczekiwał na nowy impuls startowy.

*Okres w trakcie = wyczyść* Aktywny okres zostanie przerwany. Wszystkie pomiary karmienia są usuwane z wyjątkiem aktywnego cyklu karmienia. Waga PFB-35/70 natychmiast przerywa swój cykl. W takiej sytuacji należy upewnić się, że system karmienia nie zawiera już paszy.



Przerwanie i/lub ponowne uruchomienie może spowodować alarmy wielu dawek.

*Status* Aktualny status licznika napełnienia.

*Okres aktywny* Odczyt liczby ważnych impulsów startowych. Jeśli kilka impulsów startowych przypada na cykl podawania, zapamiętany zostanie maksymalnie jeden impuls startowy. Wszystkie inne impulsy startowe będą ignorowane.

*Zawór aktywny* Odczyt aktywnego zaworu.  
*grp xx* | Po *grp* następuje grupa zwierząt, do której należy ten zawór. Ten numer wyświetlany jest tylko w przypadku wielu grup zwierząt.

### Ograniczone czasowo zapotrzebowanie na paszę (opcja)

Dla każdego systemu rozładunku można ustawić okno czasowe z żądaniami podawania, które mają być przetwarzane przez komputer podający. Poza tym przedziałem czasowym komputer zasilający nie reaguje na żądanie zasilania z danego systemu wyładowczego. Na końcu skonfigurowanego okna czasowego komputer podający sprawdza, czy osiągnięto zaprogramowaną dawkę.

## 5.8 Metoda napełniania = KARMIEŃIE NA ŻĄDANIE

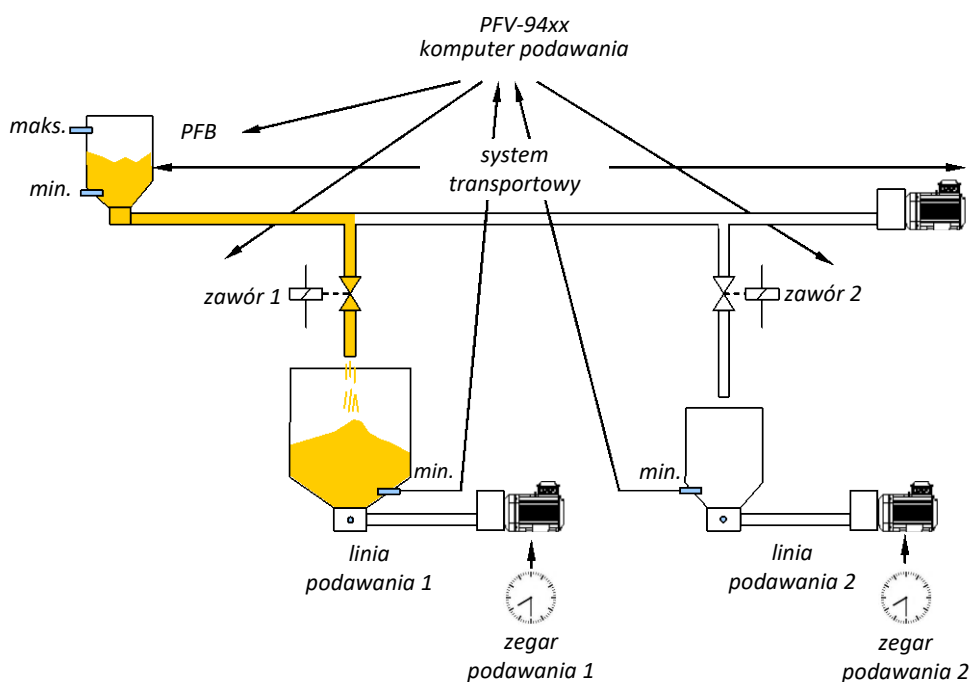

Gdy tylko czujnik paszy wykryje brak paszy, przesyła żądanie paszy do komputera wagi PFV-94xx. Zbiornik zasilający pod aktywnym zaworem jest następnie napełniany maksymalną zawartością ustawioną przez instalatora, po czym system przechodzi do następnego zaworu z żądaniem. Jeśli kilka zaworów zgłosi żądanie w tym samym czasie, zostanie wykonana sekwencja pokazana na ekranie 21 *Zapotrzebowanie zaworów*.

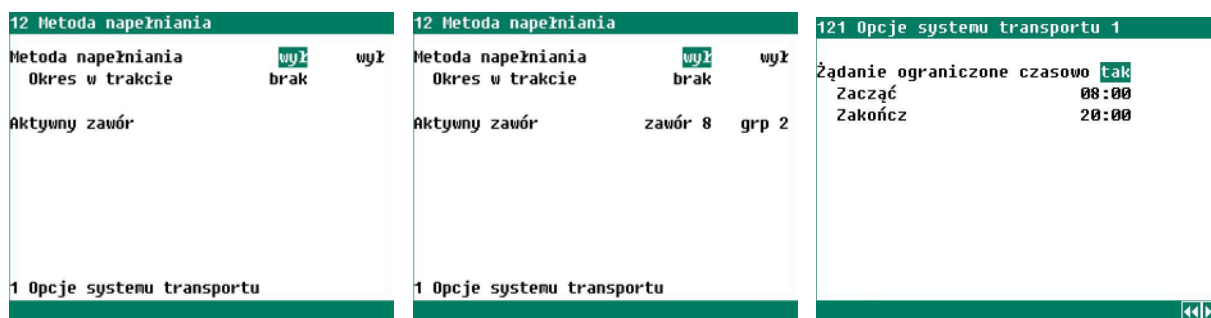

Metoda napełniania = *wył.*

Metoda napełniania = *wł.*

*Metoda napełniania = wł.*

Bieżący stan jest utrzymywany, proces podawania jest "zamrożony". Wartości *Odległość do opróżnienia*, *Odległość do zaworu* i *Odległość do gotowości* zostają zatrzymane. Waga PFB-35/70 kończy swój cykl. Gdy nastąpi przełączenie opcji *Metoda napełniania* z powrotem na *wł.*, komputer podający wznowi proces podawania od punktu, w którym proces został "zamrożony".

*Okres w trakcie = przerwanie*

Aktywny okres zostanie przerwany. Wartości *Odległość do opróżnienia*, *Odległość do zaworu* i *Odległość do gotowości* zostają usunięte. Waga PFB-35/70 natychmiast przerywa swój cykl. W takiej sytuacji należy upewnić się, że w samym systemie karmienia nie ma paszy. Następnie należy przełączyć opcję *Metoda napełniania* z powrotem na *wł.* Komputer karmienia wznowia proces karmienia od punktu, w którym został on "zamrożony", uwzględniając ilości już dozowane.

*Okres w trakcie = restart*

Aktywny okres zostanie przerwany. Waga PFB-35/70 kończy swój cykl. System podawania jest opróżniany, pasza jest transportowana do zaworów. Następnie należy przełączyć opcję *Metoda napełniania* z powrotem na *wł.* Dozowanie paszy zostaje wznowione, zaczynając od zaworu 1 itd., uwzględniając całkowite ilości już podane.

*Okres w trakcie = wyczyść*

Aktywny okres zostanie przerwany. Wszystkie pomiary karmienia są usuwane z wyjątkiem aktywnego cyklu karmienia. Waga PFB-35/70 natychmiast przerywa swój cykl. W takiej sytuacji należy upewnić się, że system karmienia nie zawiera już paszy.



Przerwanie i/lub ponowne uruchomienie może spowodować alarmy wielu dawek.

*Status*

Aktualny stan licznika napełniania.

*Zawór aktywny*

Zawór aktywny.

*grp xx* | Po *grp* następuje grupa zwierząt, do której należy ten zawór. Ten numer wyświetlany jest tylko w przypadku wielu grup zwierząt

### Ograniczone czasowo zapotrzebowanie na paszę (opcjonalny system transportowy)

Dla każdego systemu transportowego można ustawić okno czasowe z żądaniami podawania, które mają być przetwarzane przez komputer podający. Poza tym przedziałem czasowym komputer podający nie odpowiada na żadne żądanie podania z danego systemu transportowego.

## 5.9 Program tygodniowy

| 13 Program tygodniowy zwierzęta 1 |        |          |
|-----------------------------------|--------|----------|
| Program tygodniowy                | Tak    |          |
| Dni w cyklu                       | 7 dni  |          |
| Aktywny w dniu                    |        |          |
| Wt                                | krzywa | krzywa 1 |
| Śr                                | krzywa | krzywa 2 |
| Cz                                | tak    |          |
| Pi                                | tak    |          |
| So                                | tak    |          |
| N                                 | tak    |          |
| Pn                                | tak    |          |

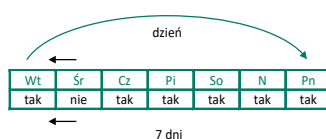

Można użyć opcji *Program tygodniowy*, aby ustawić karmienie tak, aby nie odbywało się codziennie, ale na przykład, aby odbywało się przez 6 dni i nie odbywało się siódmego dnia.

Za pomocą opcji *Krzywa* można określić, która krzywa jest stosowana w danym dniu. Pozwala to podawać więcej lub mniej paszy w wybranym dniu lub stosować inną mieszankę paszową.

W ten sam sposób można zmienić lub wywołać program tygodniowy dla innych grup zwierząt.

## 5.10 Mieszanka paszowa

Jeśli krzywa mieszanki grupy zwierząt jest aktywna, można zapytać i ustawić skład mieszanki dla każdej grupy zwierząt. Jeśli krzywa jest aktywna, bieżąca mieszanka jest obliczana na podstawie ustawień krzywej. Następnie można zmienić obliczoną mieszaninę, wprowadzając poprawkę do jednostek obliczonych w kolumnie *Kor.*

### Z krzywą mieszanki paszowej

| 14 Mieszanka paszowa zwierzęta 1 |         |      |       |
|----------------------------------|---------|------|-------|
| Krzywe dozowania                 | Dzień 1 |      |       |
| Składnik                         | Krzywa  | Kor. | Proc. |
| składnik 1                       | 30.0    | +00  | 30.0% |
| składnik 2                       | 25.0    | +00  | 25.0% |
| składnik 3                       | 18.0    | +00  | 18.0% |
| składnik 4                       | 12.0    | +00  | 12.0% |
| składnik 5                       | 10.0    | +00  | 10.0% |
| składnik 6                       | 5.0     | +00  | 5.0%  |

| 14 Mieszanka paszowa zwierzęta 1 |         |      |       |
|----------------------------------|---------|------|-------|
| Krzywe dozowania                 | Dzień 1 |      |       |
| Składnik                         | Krzywa  | Kor. | Proc. |
| składnik 1                       | 30.0    | +05  | 33.3% |
| składnik 2                       | 25.0    | +00  | 23.8% |
| składnik 3                       | 18.0    | +00  | 17.1% |
| składnik 4                       | 12.0    | +00  | 11.4% |
| składnik 5                       | 10.0    | +00  | 9.5%  |
| składnik 6                       | 5.0     | +00  | 4.8%  |

Wartości procentowe pokazane w kolumnie *Proc.* są wartościami zaokrąglonymi. Dlatego wyświetlane wartości procentowe mogą różnić się od rzeczywistych obliczonych wartości procentowych o około 0,1%.



Wartości w kolumnach *Krzywa*, *Kor.* i *Proc.* wskazują stosunek między różnymi składnikami, nie ich procentowy udział w całej mieszance. Zawartość procentowa mieszanki jest obliczana automatycznie dla każdego składnika na podstawie ustawionych proporcji.

### Bez krzywej mieszanki paszowej

| 14 Mieszanka paszowa zwierzęta 1 |           |       |
|----------------------------------|-----------|-------|
| Składnik                         | Jednostki | Proc. |
| składnik 1                       | 060       | 30.0% |
| składnik 2                       | 050       | 25.0% |
| składnik 3                       | 036       | 18.0% |
| składnik 4                       | 024       | 12.0% |
| składnik 5                       | 020       | 10.0% |
| składnik 6                       | 010       | 5.0%  |

Na tym ekranie można ustawić wzajemne proporcje dozowania różnych składników. Wartość procentowa jest obliczana automatycznie na podstawie ustawionych współczynników.

W ten sam sposób można zmienić lub wywołać mieszanki paszowe dla innych grup zwierząt.

## 5.11 Krzywe

Aby uniknąć konieczności ustawiania do 30 różnych krzywych dozowania, mieszanek paszowych i wagi zwierząt, można przypisać poszczególne krzywe do poszczególnych zaworów.

Można zaprogramować do 6 różnych grup krzywych (każda z własną indywidualną krzywą dozowania, mieszanki paszowej i wagi zwierzęcia).



Dla krzywej mieszanki paszowej oraz krzywej dozowania można wybrać pomiędzy krzywą wzrostu liniową a stopniową.

*Liniowa krzywa wzrostu:* komputer paszowy oblicza płynne przejście pomiędzy dwoma punktami kontrolnymi. Dzięki temu dawka zwiększa się lub zmniejsza w sposób ciągły pomiędzy wartościami określonymi w punktach kontrolnych.

*Stopniowa krzywa wzrostu:* dawka pozostaje stała pomiędzy dwoma punktami kontrolnymi. Dopiero w kolejnym punkcie kontrolnym dawka jest dostosowywana do nowej wartości zadanej.

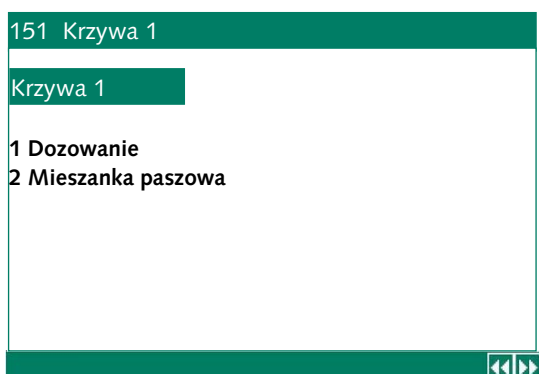

W celu automatycznej i stopniowej regulacji dozowania, mieszanki paszowej itp. można zaprogramować do sześciu różnych krzywych. Wybranej krzywej można również nadać odpowiednią nazwę. Krzywa może składać się z maksymalnie 22 punktów załamania.

W zależności od bieżącego numeru dnia, aktualna wartość zadana jest wyznaczana na podstawie krzywej. Na podstawie tej obliczonej wartości komputer ważący paszę steruje podawaniem paszy (krzywe muszą być aktywowane, tzn. ustawione na *wł.*).



Numery dni na krzywej wzrostu powinny być kolejne (patrz przykład poniżej).

Jeśli numer dnia pierwszego punktu przerwania jest większy niż 1, wartość zadana dla pierwszego punktu przerwania będzie utrzymywana do ustawionego numeru dnia.

| Punkt | Dzień | Dozowanie |
|-------|-------|-----------|
| 1     | 001   | 0700g/a   |
| 2     | 014   | 0800g/a   |
| 3     | 007   | 0900g/a   |
| 4     | 021   | 1100g/a   |

niedozwolone

## Dozowanie



Jeśli instalator aktywował krzywe dozowania, można użyć *programowalnych krzywych*, aby automatycznie zwiększyć ilość paszy i/lub wody na zwierzę wraz z wiekiem zwierząt. Na krzywej dozowania należy

wprowadzić numer dnia i odpowiadającą mu ilość paszy na zwierzę dziennie (g/d) dla każdego punktu przerwania. Można ustawić oddzielną krzywą dozowania dla każdej grupy zwierząt (lub zaworu).

Krzywa składa się z maksymalnie 22 punktów przerwania. Numer dnia mieści się w zakresie od 1 do 999 i jest automatycznie zwiększany o 1 każdego nowego dnia (*Początek nowego dnia*).

Całkowita ilość do podania jest przeliczana każdego dnia na podstawie następującej wartości:

- ustawienia krzywej;
- numer bieżącego dnia;
- aktualna liczba zwierząt w kurniku.

Nacisnąć , aby wyświetlić krzywą w formie graficznej. Ponowne naciśnięcie tego przycisku powoduje również powrót do wyświetlania tabeli. Numer bieżącego dnia jest oznaczony symbolem ● (kropka).

## Mieszanka paszowa

| 1512 Krzywa mieszanki paszowej 1 |     |     |     |     |     |    |
|----------------------------------|-----|-----|-----|-----|-----|----|
| Liczba punktów                   |     |     |     |     |     | 10 |
| Dzień                            | 007 | 008 | 014 | 018 | 021 |    |
| składnik 1                       | 030 | 030 | 028 | 048 | 075 |    |
| składnik 2                       | 025 | 023 | 011 | 012 | 025 |    |
| składnik 3                       | 018 | 019 | 021 | 015 | 000 |    |
| składnik 4                       | 012 | 014 | 020 | 025 | 000 |    |
| składnik 5                       | 010 | 009 | 012 | 000 | 000 |    |
| składnik 6                       | 005 | 005 | 008 | 000 | 000 |    |

Można zmieniać mieszankę paszową w zależności od wieku zwierząt. Należy pamiętać:

- Tutaj ustawia się proporcje mieszania zamiast procentów całkowitej dawki;
- Jeśli zmieniona zostanie liczba składników na ekranie 32 (*Nazwa składnika*), mieszanka paszowa (*Stosunek mieszania*) również ulegnie zmianie.

Przyciski strzałek  w prawym górnym rogu ekranu wskazują, że istnieje jeszcze kilka kolumn ustawień.

## 5.12 Podgląd

### Podgląd grup zwierząt

| S16 Grupy zwierząt |               |
|--------------------|---------------|
| 001                | zwierzęta 1 > |

| 16 Podgląd zaworu |                |
|-------------------|----------------|
| 1                 | Grupy zwierząt |
| 2                 | Zawory         |

| 161 Podgląd zwierzęta 1 |     |      |
|-------------------------|-----|------|
| Dzisiaj                 | 0kg | 0g/a |
| środa                   | 0kg | 0g/a |
| wtorek                  | 0kg | 0g/a |
| poniedziałek            | 0kg | 0g/a |
| niedziela               | 0kg | 0g/a |
| sobota                  | 0kg | 0g/a |
| piątek                  | 0kg | 0g/a |
| czwartek                | 0kg | 0g/a |
| Tydzień łączni          | 0kg | 0g/a |
| Razem                   | 0kg | 0g/a |
| Wyczyść podgląd         |     | nie  |

Podgląd ilości podawanej paszy: po lewej całkowita ilość, po prawej ilość na zwierzę (jeśli dane zwierzęcia są dostępne). Ze względu na zaokrąglenia, wyświetlane liczby mogą nieznacznie różnić się od rzeczywistej wartości. W ten sam sposób można wywołać podglądy innych grup zwierząt.

### Podgląd zaworów

| 16 Podgląd zaworu |                |
|-------------------|----------------|
| 1                 | Grupy zwierząt |
| 2                 | Zawory         |

| 162 Podgląd zawór 1 |     |      |
|---------------------|-----|------|
| Dzisiaj             | 0kg | 0g/a |
| środa               | 0kg | 0g/a |
| wtorek              | 0kg | 0g/a |
| poniedziałek        | 0kg | 0g/a |
| niedziela           | 0kg | 0g/a |
| sobota              | 0kg | 0g/a |
| piątek              | 0kg | 0g/a |
| czwartek            | 0kg | 0g/a |
| Tydzień łączni      | 0kg | 0g/a |
| Razem               | 0kg | 0g/a |
| Wyczyść podgląd     |     | nie  |

| 1620 Podgląd zawór 1 |     |      |
|----------------------|-----|------|
| Dzisiaj              |     |      |
| składnik 1           | 0kg | 0g/a |
| składnik 2           | 0kg | 0g/a |
| składnik 3           | 0kg | 0g/a |
| składnik 4           | 0kg | 0g/a |
| składnik 5           | 0kg | 0g/a |
| składnik 6           | 0kg | 0g/a |

W ten sam sposób można wywołać podglądy innych zaworów.

Poniższe ekrany zostaną wyświetlone na wyświetlaczu, jeśli nie utworzone zostały grupy zwierząt:

| S16 Zawór       | 16 Podgląd zawór 1   | 160 Podgląd zawór 1 |     |      |       |     |      |        |     |      |              |     |      |           |     |      |        |     |      |        |     |      |          |     |      |                |     |      |       |     |      |                 |  |     |   |         |  |  |            |     |      |            |     |      |            |     |      |            |     |      |            |     |      |            |     |      |
|-----------------|--|---------------------|-----|------|-------|-----|------|--------|-----|------|--------------|-----|------|-----------|-----|------|--------|-----|------|--------|-----|------|----------|-----|------|----------------|-----|------|-------|-----|------|-----------------|--|-----|---|---------|--|--|------------|-----|------|------------|-----|------|------------|-----|------|------------|-----|------|------------|-----|------|------------|-----|------|
| 001 zawór 1 >   | <table border="1"> <tr><td>Dzisiaj</td><td>0kg</td><td>0g/a</td></tr> <tr><td>środa</td><td>0kg</td><td>0g/a</td></tr> <tr><td>wtorek</td><td>0kg</td><td>0g/a</td></tr> <tr><td>poniedziałek</td><td>0kg</td><td>0g/a</td></tr> <tr><td>niedziela</td><td>0kg</td><td>0g/a</td></tr> <tr><td>sobota</td><td>0kg</td><td>0g/a</td></tr> <tr><td>piątek</td><td>0kg</td><td>0g/a</td></tr> <tr><td>czwartek</td><td>0kg</td><td>0g/a</td></tr> <tr><td>Tydzień łączni</td><td>0kg</td><td>0g/a</td></tr> <tr><td>Razem</td><td>0kg</td><td>0g/a</td></tr> <tr><td>Wyczyść podgląd</td><td></td><td>nie</td></tr> </table> | Dzisiaj             | 0kg | 0g/a | środa | 0kg | 0g/a | wtorek | 0kg | 0g/a | poniedziałek | 0kg | 0g/a | niedziela | 0kg | 0g/a | sobota | 0kg | 0g/a | piątek | 0kg | 0g/a | czwartek | 0kg | 0g/a | Tydzień łączni | 0kg | 0g/a | Razem | 0kg | 0g/a | Wyczyść podgląd |  | nie | <table border="1"> <tr><td>Dzisiaj</td><td></td><td></td></tr> <tr><td>składnik 1</td><td>0kg</td><td>0g/a</td></tr> <tr><td>składnik 2</td><td>0kg</td><td>0g/a</td></tr> <tr><td>składnik 3</td><td>0kg</td><td>0g/a</td></tr> <tr><td>składnik 4</td><td>0kg</td><td>0g/a</td></tr> <tr><td>składnik 5</td><td>0kg</td><td>0g/a</td></tr> <tr><td>składnik 6</td><td>0kg</td><td>0g/a</td></tr> </table> | Dzisiaj |  |  | składnik 1 | 0kg | 0g/a | składnik 2 | 0kg | 0g/a | składnik 3 | 0kg | 0g/a | składnik 4 | 0kg | 0g/a | składnik 5 | 0kg | 0g/a | składnik 6 | 0kg | 0g/a |
| Dzisiaj         | 0kg  | 0g/a                |     |      |       |     |      |        |     |      |              |     |      |           |     |      |        |     |      |        |     |      |          |     |      |                |     |      |       |     |      |                 |  |     |   |         |  |  |            |     |      |            |     |      |            |     |      |            |     |      |            |     |      |            |     |      |
| środa           | 0kg  | 0g/a                |     |      |       |     |      |        |     |      |              |     |      |           |     |      |        |     |      |        |     |      |          |     |      |                |     |      |       |     |      |                 |  |     |   |         |  |  |            |     |      |            |     |      |            |     |      |            |     |      |            |     |      |            |     |      |
| wtorek          | 0kg  | 0g/a                |     |      |       |     |      |        |     |      |              |     |      |           |     |      |        |     |      |        |     |      |          |     |      |                |     |      |       |     |      |                 |  |     |   |         |  |  |            |     |      |            |     |      |            |     |      |            |     |      |            |     |      |            |     |      |
| poniedziałek    | 0kg  | 0g/a                |     |      |       |     |      |        |     |      |              |     |      |           |     |      |        |     |      |        |     |      |          |     |      |                |     |      |       |     |      |                 |  |     |   |         |  |  |            |     |      |            |     |      |            |     |      |            |     |      |            |     |      |            |     |      |
| niedziela       | 0kg  | 0g/a                |     |      |       |     |      |        |     |      |              |     |      |           |     |      |        |     |      |        |     |      |          |     |      |                |     |      |       |     |      |                 |  |     |   |         |  |  |            |     |      |            |     |      |            |     |      |            |     |      |            |     |      |            |     |      |
| sobota          | 0kg  | 0g/a                |     |      |       |     |      |        |     |      |              |     |      |           |     |      |        |     |      |        |     |      |          |     |      |                |     |      |       |     |      |                 |  |     |   |         |  |  |            |     |      |            |     |      |            |     |      |            |     |      |            |     |      |            |     |      |
| piątek          | 0kg  | 0g/a                |     |      |       |     |      |        |     |      |              |     |      |           |     |      |        |     |      |        |     |      |          |     |      |                |     |      |       |     |      |                 |  |     |   |         |  |  |            |     |      |            |     |      |            |     |      |            |     |      |            |     |      |            |     |      |
| czwartek        | 0kg  | 0g/a                |     |      |       |     |      |        |     |      |              |     |      |           |     |      |        |     |      |        |     |      |          |     |      |                |     |      |       |     |      |                 |  |     |   |         |  |  |            |     |      |            |     |      |            |     |      |            |     |      |            |     |      |            |     |      |
| Tydzień łączni  | 0kg  | 0g/a                |     |      |       |     |      |        |     |      |              |     |      |           |     |      |        |     |      |        |     |      |          |     |      |                |     |      |       |     |      |                 |  |     |   |         |  |  |            |     |      |            |     |      |            |     |      |            |     |      |            |     |      |            |     |      |
| Razem           | 0kg  | 0g/a                |     |      |       |     |      |        |     |      |              |     |      |           |     |      |        |     |      |        |     |      |          |     |      |                |     |      |       |     |      |                 |  |     |   |         |  |  |            |     |      |            |     |      |            |     |      |            |     |      |            |     |      |            |     |      |
| Wyczyść podgląd |  | nie                 |     |      |       |     |      |        |     |      |              |     |      |           |     |      |        |     |      |        |     |      |          |     |      |                |     |      |       |     |      |                 |  |     |   |         |  |  |            |     |      |            |     |      |            |     |      |            |     |      |            |     |      |            |     |      |
| Dzisiaj         |  |                     |     |      |       |     |      |        |     |      |              |     |      |           |     |      |        |     |      |        |     |      |          |     |      |                |     |      |       |     |      |                 |  |     |   |         |  |  |            |     |      |            |     |      |            |     |      |            |     |      |            |     |      |            |     |      |
| składnik 1      | 0kg  | 0g/a                |     |      |       |     |      |        |     |      |              |     |      |           |     |      |        |     |      |        |     |      |          |     |      |                |     |      |       |     |      |                 |  |     |   |         |  |  |            |     |      |            |     |      |            |     |      |            |     |      |            |     |      |            |     |      |
| składnik 2      | 0kg  | 0g/a                |     |      |       |     |      |        |     |      |              |     |      |           |     |      |        |     |      |        |     |      |          |     |      |                |     |      |       |     |      |                 |  |     |   |         |  |  |            |     |      |            |     |      |            |     |      |            |     |      |            |     |      |            |     |      |
| składnik 3      | 0kg  | 0g/a                |     |      |       |     |      |        |     |      |              |     |      |           |     |      |        |     |      |        |     |      |          |     |      |                |     |      |       |     |      |                 |  |     |   |         |  |  |            |     |      |            |     |      |            |     |      |            |     |      |            |     |      |            |     |      |
| składnik 4      | 0kg  | 0g/a                |     |      |       |     |      |        |     |      |              |     |      |           |     |      |        |     |      |        |     |      |          |     |      |                |     |      |       |     |      |                 |  |     |   |         |  |  |            |     |      |            |     |      |            |     |      |            |     |      |            |     |      |            |     |      |
| składnik 5      | 0kg  | 0g/a                |     |      |       |     |      |        |     |      |              |     |      |           |     |      |        |     |      |        |     |      |          |     |      |                |     |      |       |     |      |                 |  |     |   |         |  |  |            |     |      |            |     |      |            |     |      |            |     |      |            |     |      |            |     |      |
| składnik 6      | 0kg  | 0g/a                |     |      |       |     |      |        |     |      |              |     |      |           |     |      |        |     |      |        |     |      |          |     |      |                |     |      |       |     |      |                 |  |     |   |         |  |  |            |     |      |            |     |      |            |     |      |            |     |      |            |     |      |            |     |      |

**Wyczyść podgląd** Wszystkie ilości paszy dla wybranego kurnika zapisane w pamięci (w tym ilość paszy na dziś i zapisane czasy karmienia) zostaną usunięte.  
**UWAGA:** Ta operacja usuwa również dzisiejsze dane.

### 5.13 Dane zwierząt

| 1 System podawania paszy  | 17 Dane zwierząt   | 171 Do zmiany zawór 1   |        |         |       |           |        |         |   |         |  |         |   |   |  |         |   |                  |  |  |        |                          |  |  |        |
|---|--|---|--------|---------|-------|-----------|--------|---------|---|---------|--|---------|---|---|--|---------|---|------------------|--|--|--------|--------------------------|--|--|--------|
| <ul style="list-style-type: none"> <li>1 Zawory</li> <li>2 Metoda napełniania</li> <li>3 Program tygodniowy</li> <li>4 Mieszanka paszowa</li> <li>5 Krzywe</li> <li>6 Podgląd</li> <li>7 <b>Dane zwierząt</b></li> <li>8 Alarm systemu karmienia</li> <li>9 Status</li> </ul> | <ul style="list-style-type: none"> <li>1 Do zmiany</li> <li>2 Pogląd zmian</li> <li>3 Podgląd zwierząt obecnych</li> <li>4 Data wprowadzenia do grupy</li> </ul> | <table border="1"> <tr><td></td><td>Dzisiaj</td><td>Razem</td></tr> <tr><td>Zagubione</td><td>+00000</td><td>000,000</td><td>0</td></tr> <tr><td>Wyjście</td><td></td><td>000,000</td><td>0</td></tr> <tr><td>W</td><td></td><td>000,000</td><td>0</td></tr> <tr><td>Zwierzęta obecne</td><td></td><td></td><td>10,000</td></tr> <tr><td>Liczba przy wprowadzeniu</td><td></td><td></td><td>10,000</td></tr> </table> |        | Dzisiaj | Razem | Zagubione | +00000 | 000,000 | 0 | Wyjście |  | 000,000 | 0 | W |  | 000,000 | 0 | Zwierzęta obecne |  |  | 10,000 | Liczba przy wprowadzeniu |  |  | 10,000 |
|   | Dzisiaj  | Razem   |        |         |       |           |        |         |   |         |  |         |   |   |  |         |   |                  |  |  |        |                          |  |  |        |
| Zagubione   | +00000   | 000,000   | 0      |         |       |           |        |         |   |         |  |         |   |   |  |         |   |                  |  |  |        |                          |  |  |        |
| Wyjście   |  | 000,000   | 0      |         |       |           |        |         |   |         |  |         |   |   |  |         |   |                  |  |  |        |                          |  |  |        |
| W   |  | 000,000   | 0      |         |       |           |        |         |   |         |  |         |   |   |  |         |   |                  |  |  |        |                          |  |  |        |
| Zwierzęta obecne  |  |   | 10,000 |         |       |           |        |         |   |         |  |         |   |   |  |         |   |                  |  |  |        |                          |  |  |        |
| Liczba przy wprowadzeniu  |  |   | 10,000 |         |       |           |        |         |   |         |  |         |   |   |  |         |   |                  |  |  |        |                          |  |  |        |

Przyciski   służą również do wyboru następnej/poprzedniej grupy zwierząt.

#### Mutacja

|                                 |   |
|---------------------------------|---|
| <b>Zagubione</b>                | Podać w tym miejscu liczbę zwierząt, które padły. Śmiertelność w polu <i>Dzisiaj</i> jest automatycznie obniżana o wprowadzoną wartość, po czym wpis jest usuwany. Jeśli wprowadzono nieprawidłową wartość, można ją poprawić, wprowadzając wartość dodatnią. |
| <b>Zagubione Dzisiaj</b>        | Dzisiejsza całkowita śmiertelność.  |
| <b>Zagubione Razem</b>          | łączna śmiertelność obliczona na podstawie śmiertelności z dnia dzisiejszego i poprzednich dni.   |
| <b>Wyjście</b>                  | Tutaj wprowadza się zwierzęta usunięte w międzyczasie z kurnika.  |
| <b>Wyjście Razem</b>            | łączna liczba usuniętych zwierząt.  |
| <b>W</b>                        | Tutaj wprowadza się zwierzęta wprowadzone w międzyczasie do kurnika.  |
| <b>W Razem</b>                  | łączna liczba dodanych zwierząt.  |
| <b>Zwierzęta obecne</b>         | $Liczba\ przy\ wprowadzeniu - Zagubione\ Razem - Wyjście\ Razem + W\ Razem$ .   |
| <b>Liczba przy wprowadzeniu</b> | Jest to liczba zwierząt początkowo ustawionych w kurniku.   |

#### Podgląd mutacji

Podgląd śmiertelności, liczby zwierząt usuniętych (odjęte) i liczby zwierząt wprowadzonych (dodane) dziennie.

#### Podgląd zwierząt obecnych

Podgląd pozostałej liczby zwierząt w grupie zwierząt na dzień.

## Dane konfiguracji

Dane te są wprowadzane na początku nowej rundy. Komputer ważący paszę wykorzystuje te dane do obliczenia pozostałej liczby zwierząt, dawki paszy itp.

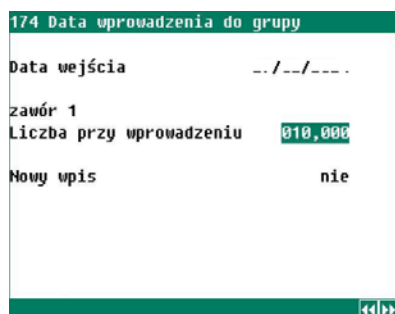

174 Data wprowadzenia do grupy

Data wejścia            --/--/----

zawór 1

Liczba przy wprowadzeniu    010,000

Nowy wpis                    nie

*Data wejścia*

Ta data jest wypełniana automatycznie po ustawieniu opcji *Nowy wpis* na *tak*.

*Liczba przy wprowadzeniu*

Liczba zwierząt ustawionych w kurniku dla opcji *Data wejścia*.

*Nowy wpis*

Po ustawieniu opcji *Nowy wpis* na *tak*:

- tabela śmiertelności (*Zagubione*) zostanie wyczyszczona;
- data konfiguracji (*Data wejścia*) jest wypełniona;
- rozpocznie się dozowanie paszy — pod warunkiem, że cykl karmienia jest aktywny.

Data konfiguracji jest używana do określenia wieku zwierząt. Ponadto ustawienie to jest wykorzystywane do wypełnienia tabeli umieralności związanej z wiekiem. Komputer podawania może przechowywać dane z ostatnich 7 dni.

## Dane o zwierzętach za pośrednictwem modułu komunikacji

Jeśli dane zwierzęcia są odbierane za pośrednictwem komunikacji z PL-9xx0, można zażądać jedynie podglądu zwierząt obecnych. W przypadku innych ekranów na ekranie wyświetlany jest tekst *Komunikacja*, z wyjątkiem ekranu 173 *Podgląd zwierząt obecnych*.

## 5.14 Alarm systemu zasilania

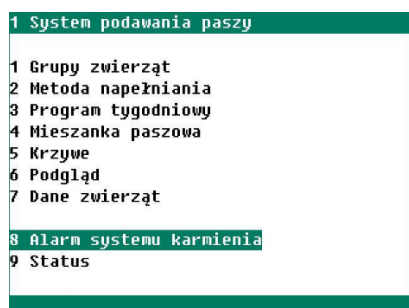

1 System podawania paszy

1 Grupy zwierząt

2 Metoda napełniania

3 Program tygodniowy

4 Mieszanka paszowa

5 Krzywe

6 Podgląd

7 Dane zwierząt

8 Alarm systemu karmienia

9 Status

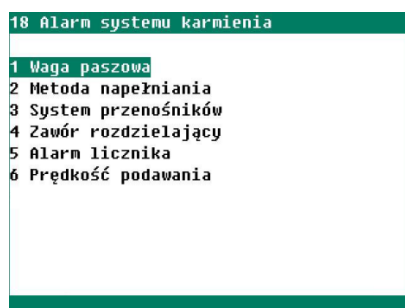

18 Alarm systemu karmienia

1 Waga paszowa

2 Metoda napełniania

3 System przenośników

4 Zawór rozdzielający

5 Alarm licznika

6 Prędkość podawania

## Alarm wagi paszy

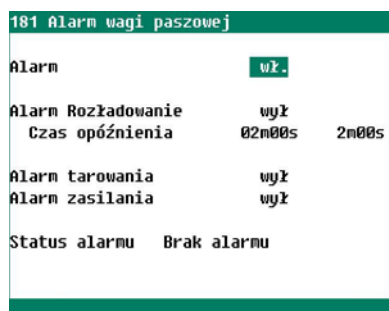

181 Alarm wagi paszowej

Alarm                    **wz.**

Alarm Rozładowanie    **wył**

  Czas opóźnienia        02m00s    2m00s

Alarm tarowania        **wył**

Alarm zasilania         **wył**

Status alarmu    Brak alarmu

Na tym ekranie można przełączyć alarm wagi paszy między opcjami *wł.* lub *wył.* Jeśli włączony zostanie ten alarm, nie będzie on już przekazywany do głównego alarmu, a przekaźnik alarmowy nie wyłączy się w przypadku awarii wagi. Przyczyna alarmu jest wyświetlana pod adresem *Status alarmu*.

 Dla bezpieczeństwa należy zawsze przełączać wszystkie alarmy na opcję *wł.*

**Alarm** Jeśli alarm zostanie ustawiony na opcję *wył.*, PFV-94xx nie będzie reagować na alarmy pochodzące z wagi paszy. Wyłączy również główny alarm na wadze paszy. Dioda LED alarmu na wadze paszy miga.

 Zdecydowanie zalecamy, aby nie wyłączać tego alarmu.

**Alarm Rozładowanie** Ten alarm służy do wykrywania, czy pasza pod wagą paszy jest rzeczywiście rozładowywana. Jeśli ślimak wyładowczy zostanie aktywowany, a czujnik pod wagą paszy wykryje paszę w czasie określonym parametrem *Czasu opóźnienia*, **Alarm Rozładowanie** zostanie wygenerowany po upływie czasu ustawione w parametrze *Czas opóźnienia*. Jeśli transport rozładunku jest powolny, powodując **Alarm Rozładowanie**, a pasza na pewno jest transportowana z dala od wagi paszy, można rozważyć ustawienie **Alarm Rozładowanie** na *wył.* W takim przypadku należy regularnie sprawdzać transport wyładowczy.

**Alarm tarowania** Jeśli alarm tarowania zostanie dezaktywowany, PFV-94xx nie będzie już reagować na alarm tarowania generowany przez wagę. Alarm tarowania na wadze zostanie również wyłączony. Jeśli alarm tarowania zostanie wyłączony, a w wadze wystąpi nieoczekiwane zdarzenie, takie jak mostkowanie, ilość faktycznie dozowana będzie różnić się od ilości obliczonej, a zwierzęta nie będą dostatecznie karmione. Przyczyną alarmu tarowania może być zbyt duża wibracja wagi podającej podczas napełniania. W takim przypadku należy regularnie sprawdzać zbiornik pod wagą paszy.

**Alarm zasilania** Wyłączenie tego alarmu powoduje:

- odebranie *Alarmu dozowania* na koniec okresu karmienia. W przypadku zapotrzebowania na paszę, alarm dozowania generowany jest tylko na początku nowego dnia;
- *alternatywny składnik* nie jest już automatycznie wybierany w przypadku, gdy nie występują już *alarmy zasilania*.

**Status alarmu** Odczyt przyczyny alarmu.

PFV-94xx przejmuje kontrolę nad przyciskiem alarmu z wagi paszy; innymi słowy: nie będzie już możliwości aktywowania/dezaktywowania alarmu na wadze paszy. Będzie to możliwe tylko na komputerze PFV-94xx.

## Metoda napełniania

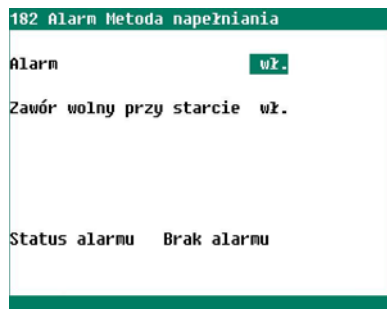
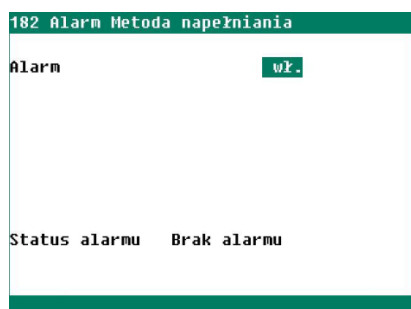

Jeśli *Metoda napełniania* jest ustawiona na *zegar* i zawory działają na żądanie podawania, można ustawić tutaj, że wszystkie stany zaworów powinny zostać sprawdzone przed rozpoczęciem nowego okresu podawania. Jeśli zawór nie jest wolny, wygenerowany zostanie alarm *Zawór zajęty*.

 Dla bezpieczeństwa należy zawsze przełączać wszystkie alarmy na opcję *wł.*

Na tym ekranie alarm metody napełniania można *włączyć* i *wyłączyć*. Jeśli alarm zostanie ustawiony na opcję *wył.*, nie będzie on już przesyłany do głównego alarmu, a przekaźnik alarmu nie wyłączy się w przypadku awarii metody napełniania. *Status alarmu* pokazuje przyczynę alarmu.

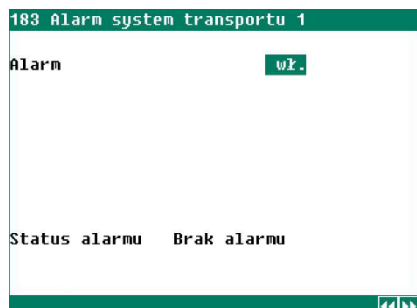

### System transportowy

Tutaj można jeden po drugim *włączyć* lub *wyłączyć* alarmy systemów transportowych. Jeśli alarm zostanie ustawiony na opcję *wył.*, nie będzie on już przesyłany do głównego alarmu, a przekaźnik alarmowy nie wyłączy się w przypadku awarii danego systemu transportowego.

*Status alarmu* pokazuje przyczynę alarmu.

Zdecydowanie zalecamy, aby nie  wyłączać tego alarmu.

### Zawór rozdzielający

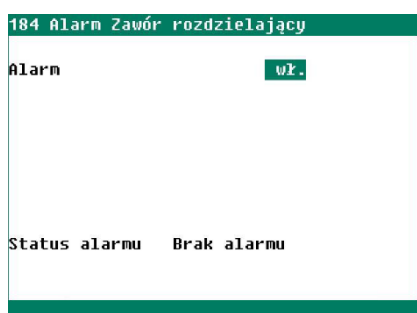

Tutaj można *włączyć* lub *wyłączyć* alarm zaworu rozdzielającego. Jeśli alarm zostanie ustawiony na opcję *wył.*, nie będzie on już przesyłany do głównego alarmu, a przekaźnik alarmu nie wyłączy się w przypadku awarii zaworu separującego.

*Status alarmu* pokazuje przyczynę alarmu.

Zdecydowanie zalecamy, aby nie  wyłączać tego alarmu.

### Licznik alarmów

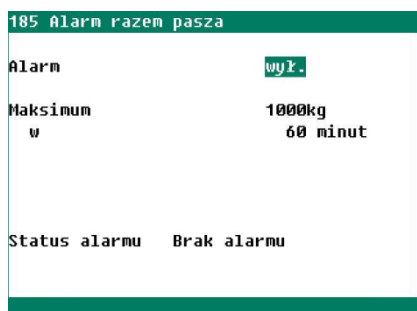

Aby wcześniej wykryć wszelkie pęknięcia rur lub wycieki, można ustawić maksymalną ilość paszy, która może przepływać przez przewody zasilające w ustawionym czasie przed wygenerowaniem alarmu.

*Status alarmu* pokazuje przyczynę alarmu.

Zdecydowanie zalecamy, aby nie  wyłączać tego alarmu.

### Alarm zasilania paszą

| 186 Alarm prędkości podawania |            |           |           |
|-------------------------------|------------|-----------|-----------|
| Silo                          |            | Minimalna | Średnia   |
|                               |            | Prędkość  | Prędkość  |
|                               |            | podawania | podawania |
| 1                             | składnik 1 | 0050g/s   | 180kg/h   |
| 2                             | składnik 2 | 0050g/s   | 180kg/h   |
| 3                             | składnik 3 | 0050g/s   | 180kg/h   |
| 4                             | składnik 4 | 0050g/s   | 180kg/h   |
| 5                             | składnik 5 | 0050g/s   | 180kg/h   |
| 6                             | składnik 6 | 0050g/s   | 180kg/h   |

Tutaj można ustawić minimalną, średnią prędkość posuwu. Jeśli średnia prędkość posuwu jest niższa niż ustawiona prędkość przez 60 sekund, pojawi się alarm prędkości posuwu.

Ustawienia i pomiary silosów od 7 do 16 są ustawiane i odczytywane w ten sam sposób.

## 5.15 Status (F2)

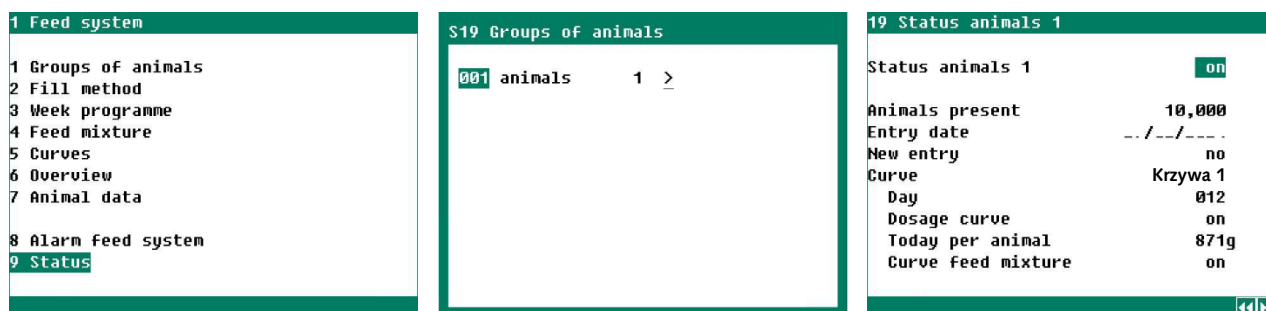

*Ekrany grup zwierząt*



*Ekrany zaworów*

Można wywołać status dla każdej grupy zwierząt/zaworu. Oprócz daty wejścia i liczby obecnych zwierząt można również zmienić odpowiednie ustawienia krzywej, jeśli jest to istotne. Numer krzywej można zmienić tylko w grupie zwierząt (ekran 112).

Jeśli informacje o zwierzęciu są odbierane z PL-9x00 za pośrednictwem pętli komunikacyjnej, zostanie wyświetlony tekst *Komunikacja* i nie będzie wyświetlana data wejścia.

## 6 Status systemu transportowego

Numer aktywnego zaworu

| 2 Status systemu transportu |            |       | 2 Status systemu transportu |   |   |
|-----------------------------|------------|-------|-----------------------------|---|---|
| Aktywny zawór               | zawór 1: 1 | grp 1 | Aktywny zawór               | 0 |   |
| Zawór separacji położ.      | 1          | 1     | Zawór separacji położ.      | 2 | 2 |
| Opróżnianie                 | 0m10s      |       |                             |   |   |
| Obliczona dawka             | 100kg      | 60kg  |                             |   |   |
| Dzisiaj                     | 61kg       |       |                             |   |   |
| Status zaworu               | zamknij    |       |                             |   |   |
| Status systemu transportu   | wył        |       |                             |   |   |
| Odległość do zaworu         | 0m00s      |       |                             |   |   |
| Odległość do gotowości      | 0m00s      |       |                             |   |   |
| Zwolnienie z trans.         | pasza      |       |                             |   |   |
| 1 Zawory zapotrzebowania    |            |       | 1 Zawory zapotrzebowania    |   |   |

Aktywny system transportowy

Nieaktywny system transportowy

**!** Nazwa zaworu może różnić się od numeru. Przykład: Nastąpiła zmiana nazwy *Zawór 1* na *Kury nioski*. Numer rozpoznawania zaworu pozostaje 1.

- Aktywny zawór** Zawór, który jest aktualnie aktywny. Wyświetlana jest nazwa i numer aktywnego zaworu. Jeśli wykorzystywane są grupy zwierząt, wyświetlone będą też numery grupy zwierząt danego zaworu.
- Zawór separacji położ.** Pierwsza wartość to *wymagana pozycja* zaworu rozdzielającego. Druga wartość reprezentuje *aktualną pozycję*.
- Opróżnianie** Maksymalny czas potrzebny systemowi transportowemu do przetransportowania paszy ze zbiornika pod wagą.
- Obliczona dawka** Obliczona ilość paszy transportowanej do zaworu w tym cyklu podawania. Ilość ta nigdy nie może przekroczyć pojemności kosza zasypowego pod zaworem.
- Dzisiaj** Ilość paszy dozowanej w dniu dzisiejszym.
- Status zaworu** Odczyt stanu zaworu sterowanego. Jeśli wykorzystywana jest opcja *monitorowanie zaworu*, w tym miejscu wyświetlany jest zmierzony status zaworu.
- Status systemu transportu** *wył* = transport paszy jest zatrzymany  
*wł* = pasza jest transportowana do zaworu
- Odległość do zaworu** Fizyczna odległość wyrażona w czasie między wagą podającą a zaworem. Czas ten może zostać przedłużony o dowolną wprowadzoną korektę poślizgu.
- Odległość do gotowości** Czas wymagany do przetransportowania ilości paszy (ostatniej porcji) do zaworu. Czas ten zaczyna być odliczany po upływie *czasu opróżniania*.
- Zawory zapotrzebowania** Podgląd pokazuje każde żądanie zasilania na zawór:  
*tak* = zapotrzebowanie na paszę  
*nie* = wyłączony lub był wyłączony; zawór jest wyłączony lub nie ma zapotrzebowania na zasilanie.



**i** Jeśli odległości są mierzone w impulsach zamiast w czasie, liczba impulsów wymaganych do osiągnięcia tego samego celu jest wyświetlana zamiast czasu.

## 7 Silosy

### 7.1 Zawartość silosu

| 31 Zawartość silosu |            |          |          |
|---------------------|------------|----------|----------|
| Silo                | Zawiera    | Wypełn.  | Treść    |
| 1                   | składnik 1 | 00,000kg | 00,177kg |
| 2                   | składnik 2 | 00,000kg | 09,900kg |
| 3                   | składnik 3 | 00,000kg | 09,961kg |
| 4                   | składnik 4 | 00,000kg | 09,974kg |
| 5                   | składnik 5 | 00,000kg | 09,978kg |
| 6                   | składnik 6 | 00,000kg | 09,989kg |

Dla każdego silosu określa się, który składnik (*Zawiera*) i ile składnika (*Treść*: zapas lub niedobór) zawiera. W tym miejscu można również wprowadzić ilość towaru luzem na silos. Ilość ta jest następnie bezpośrednio dodawana do zawartości, a wartość *Wypełn.* jest automatycznie resetowana do 0.

W przypadku 9 lub więcej silosów na pasku tytułu pojawi się symbol . Ten symbol wskazuje, że można użyć przyciski  , aby pobrać dane pozostałych silosów.

### 7.2 Nazwy składników

| 32 Nazwy składników |            |
|---------------------|------------|
| Liczba składników   | 6          |
| Nr                  | Składnik   |
| 1                   | składnik 1 |
| 2                   | składnik 2 |
| 3                   | składnik 3 |
| 4                   | składnik 4 |
| 5                   | składnik 5 |
| 6                   | składnik 6 |

Aby zmienić nazwy składników — patrz strona 4.



Nie ustawiać więcej typów składników niż to konieczne. Jeśli jest więcej typów składników niż silosów i zmienia się typ składnika w silosie, należy zmienić mieszankę, krzywą, zawartość silosu i przypisanie silosu. W przeciwnym razie w podglądzie alarmów pojawi się komunikat o błędzie *Składnik nie w silosie*.



Dostępne są trzy silosy i cztery rodzaje składników. Silos 3 zawiera składnik 3. Należy zmienić ten składnik na składnik 4. Następnie należy zmienić: mieszankę (w przypadku korzystania z krzywych); zawartość silosu i przypisanie silosu.

### 7.3 Przypisanie silosu

Jeśli dostępnych jest kilka składników tego samego typu, należy wprowadzić numery silosów zawierających odpowiedni typ składnika w *Wyszukaj sekwencję*. Jeśli silos jest *zablokowany* (np. z powodu alarmu silosu lub jeśli bieżący numer silosu danego składnika wynosi 0), program automatycznie wyszukuje następny silos z tym samym składnikiem. Jeśli nie ustawiono sekwencji, a silos jest zablokowany, pojawi się alarm *niepoprawny silos*.

| 33 Przypisanie silosu |      |                   |
|-----------------------|------|-------------------|
| Składnik              | Silo | Wyszukaj sekwencj |
| składnik 1            | 01   | 01 00 00 00       |
| składnik 2            | 02   | 02 00 00 00       |
| składnik 3            | 03   | 03 00 00 00       |
| składnik 4            | 04   | 04 00 00 00       |
| składnik 5            | 05   | 05 00 00 00       |
| składnik 6            | 06   | 06 00 00 00       |

Kolumna *Silo* wskazuje *aktywny silos*, z którego pochodzi składnik.

Jeśli zainstalowany jest PFB-35/70 z oprogramowaniem w wersji 1.68 lub wyższej, sekwencja wyszukiwania została rozszerzona z maksymalnie 4 silosów do maksymalnie 8 silosów.

Strzałka wskazuje, że po prawej stronie dostępne są dodatkowe pola. Naciśnij klawisz strzałki w prawo, aby przejść do tych pól.

| 33 Przepisanie silosu |      |                   |
|-----------------------|------|-------------------|
| Składnik              | Silo | Wyszukaj sekwencj |
| składnik 1            | 01   | 01 00 00 00 00 ▶  |
| składnik 2            | 02   | 02 00 00 00 00    |

Strzałka wskazuje, że po lewej stronie dostępne są dodatkowe pola. Naciśnij klawisz strzałki w lewo, aby przejść do tych pól.

| 33 Przepisanie silosu |      |                    |
|-----------------------|------|--------------------|
| Składnik              | Silo | Wyszukaj sekwencj  |
| składnik 1            | ◀01  | 00 00 00 00 00     |
| składnik 2            | 02   | 00 00 00 00 00 ◀00 |

## 7.4 Alternatywne składniki

Jeśli dla danego składnika ustawiono składnik alternatywny i wystąpi 30-sekundowy alarm podaży tego składnika, komputer automatycznie przełączy się na składnik alternatywny.

| 34 Składniki alternatywne |              |     |
|---------------------------|--------------|-----|
| Składniki alternatywne    |              | tak |
| Nr Składnik               | Alternatywne |     |
| 1 składnik 1              | składnik 4   |     |
| 2 składnik 2              | składnik 6   |     |
| 3 składnik 3              | składnik 5   |     |
| 4 składnik 4              | składnik 1   |     |
| 5 składnik 5              | składnik 3   |     |
| 6 składnik 6              | składnik 2   |     |

1 Status mieszanki paszowej

| S34 Składniki alternatywne |                       |
|----------------------------|-----------------------|
| Aktualny Składnik          | Alternatywne Składnik |
| składnik 1                 | --> składnik 4        |
| składnik 2                 | --> składnik 6        |
| składnik 3                 | --> składnik 5        |

Resetuj alternatywne  nie >

| 341 Status mieszanki paszowej |              |        |
|-------------------------------|--------------|--------|
| Składnik                      | Alternatywne | Status |
| składnik 1                    | składnik 4   | wył.   |
| składnik 2                    | składnik 6   | wył.   |
| składnik 3                    | składnik 5   | wył.   |
| składnik 4                    | składnik 1   | wył.   |
| składnik 5                    | składnik 3   | wył.   |
| składnik 6                    | składnik 2   | wył.   |

Resetuj alternatywne  nie

Ekran *Status mieszanki paszowej* pokazuje tylko te składniki, które są częścią bieżącej mieszanki paszowej.

Ustawienie *Resetuj alternatywne* usuwa wszystkie alternatywne składniki. Wszystkie statusy zostaną ustawione na *wył.* Po zresetowaniu ponowne rozpoczęcie podawania może potrwać kilka minut. Należy ponownie określić nową mieszankę paszową.



Jeśli ustawiono *Alternatywne składniki* na *tak*, na wyświetlaczu pojawi się środkowy ekran wskazujący, że komputer wążący paszę wybrał alternatywny składnik. Nacisnąć link  $\geq$  za *Resetuj alternatywne*. Na wyświetlaczu pojawi się ponownie poprzedni ekran.

## 7.5 Pozostała część mieszanki silosowej

Gdy silos jest prawie pusty, pozostałości w silosie zawierają sole, minerały i drobno zmieloną paszę. Jeśli waga silosu spadnie poniżej ustawionej wartości, komputer wagi paszy spróbuje wymieszać pozostałości. Warunek jest taki, że *Pozostała część mieszanki silosowej* jest aktywna, a inny silos zawiera ten sam rodzaj paszy (składnik).

| 35 Pozostała część mieszanki silosowej                           |            |                 |
|--|------------|-----------------|
| Pozostała część mieszanki silosowej <input type="checkbox"/> nie |            |                 |
| Silo   | Zawiera    | Treść Start     |
| 1  | składnik 1 | 7,212kg 00000kg |
| 2  | składnik 2 | 9,654kg 00000kg |
| 3  | składnik 3 | 9,868kg 00000kg |
| 4  | składnik 4 | 9,572kg 00000kg |
| 5  | składnik 5 | 9,803kg 00000kg |
| 6  | składnik 6 | 9,813kg 00000kg |

- Jeśli tak, pozostała część jest mieszana na zasadzie 50% pozostałej części + 50% paszy z innego silosu.
- Jeśli nie, reszta jest mieszana na podstawie 50% reszty + stop (wyszukiwanie tego samego typu paszy) + 50% reszty.



W przypadku 9 lub więcej silosów na pasku tytułu pojawi się symbol . Ten symbol wskazuje, że można użyć przyciski  , aby pobrać dane pozostałych silosów.

## 7.6 Status silosu

| 36 Status silosu |            |             |           |
|------------------|------------|-------------|-----------|
| Silo             | Zawiera    | Status      | Karmienie |
| 1                | składnik 1 | wolny       | 380kg     |
| 2                | składnik 2 | pusty       | 198kg     |
| 3                | składnik 3 | zablokowany | 52kg      |
| 4                | składnik 4 | wolny       | 43kg      |
| 5                | składnik 5 | wolny       | 40kg      |
| 6                | składnik 6 | wolny       | 33kg      |

Oprócz aktualnego statusu silosu, wyświetlana jest również ilość paszy podawanej z silosu w dniu dzisiejszym. Można zmienić wyświetlany status na: *wolny*, *pusty* lub *zablokowany*.

Może to potrwać kilkadziesiąt sekund, zanim status zostanie przesłany do PFB-35/70.

W przypadku więcej niż 10 silosów na pasku tytułu pojawi się symbol . Ten symbol wskazuje, że można użyć przyciski  , aby pobrać dane pozostałych silosów.

Status zmienia się na *pusty*, gdy:

- jest zmieniany ręcznie;
- żadna pasza nie jest podawana z wybranego silosu;
- prędkość podawania jest zbyt niska.

Status *pusty* jest usuwany, gdy:

- jest zmieniany ręcznie;
- wartość *Początek nowego dnia* został osiągnięty;
- *waga paszy* zostanie ponownie uruchomiona (ekran 31, strona 29)
- Nacisnąć krótko przycisk [RESET] na PDB-35/70;
- resetowanie *składników alternatywnych* (ekran 341, strona 30).

Status zmienia się na *zablokowany* po ręcznej zmianie. Silos jest zablokowany. Podawanie z tego silosu nie jest już wtedy możliwe. Tylko wtedy, gdy są dostępne alternatywny składnik, karmienie będzie kontynuowane.

Status *zablokowany* jest zwalniany, gdy ręcznie zmieni się go na *wolny* lub *pusty*.

## 7.7 Wypełniony

| 37 Silos 1 wypełniony |         |            |
|-----------------------|---------|------------|
| Zawartość silosu      |         | składnik 1 |
| Data                  | Godziny | Wypełn.    |
| ..../..               | 0:00    | 0kg        |
| ..../..               | 0:00    | 0kg        |
| ..../..               | 0:00    | 0kg        |
| ..../..               | 0:00    | 0kg        |
| ..../..               | 0:00    | 0kg        |

Dla każdego silosu wyświetlane jest podsumowanie pokazujące pięć ostatnich przypadków wprowadzenia danych zbiorczych na ekranie 211 *Zawartość silosu*. Oprócz ilości wyświetlana jest również data i godzina wypełnienia. Ważne jest, aby wprowadzić te dane natychmiast po napełnieniu silosu (przed następnym okresem karmienia).

Ustawienia i pomiary silosów od 2 do 16 są ustawiane i odczytywane w ten sam sposób.

## 8 Status wagi paszy

Na tym ekranie wyświetlany jest status wagi PFB-35/40. Na tym ekranie można także *włączyć* i *wyłączyć* alarm wagi paszy. Nie można wyłączyć alarmu komunikacyjnego.

| 4 Status wagi paszowej        |                       |   |
|-------------------------------|-----------------------|---|
| Akt. status                   | Napełnianie zasobnika | Należy zapoznać się z poniższą tabelą   |
| Alarm                         | Brak alarmu           | Patrz także strona kodów alarmów 35   |
| Zawartość zasobnika paszowego | 2,898g                | Ważenie zawartości kosza w gramach  |
| Aktywny zawór                 | zawór 1               | Aktywny zawór   |
| Aktywny silos                 | 1                     | Bieżący numer silosu (0 = nieprawidłowa sekwencja wyszukiwania)               |
| Obecny składnik               | składnik 1            | Nazwa składnika jest wyświetlana podczas napełniania kosza ważącego           |
| Obecne dawkowanie             | 3kg                   | Ilość już podana  |
| Do karmienia                  | 100kg                 | Całkowita ilość paszy, która ma być podana dzisiaj przez aktywny ślimak/zawór |
| Zrestartuj wagę               | nie                   | Pożądana i aktualna pozycja zaworu separującego                               |
| Zawór separacji położ.        | 1 1                   | Podczas dozowania można wywołać podgląd dotychczas podanej ilości paszy.      |
| 1 Podgląd komponentów         |                       |   |

**Alarm** Jeśli alarm zostanie wyłączony, PFV-94xx nie będzie już reagować na alarmy z wagi paszy. Główny alarm na wadze paszy jest również wyłączony. Dioda LED alarmu na wadze paszy miga. Zdecydowanie zalecamy, aby nie wyłączać tego alarmu.

**Zrestartuj wagę** Podczas sytuacji alarmowej należy ustawić opcję *Uruchom ponownie wagę* na *uruchom ponownie* lub *przerwij*:

- Aby wyłączyć (zresetować) aktywny alarm;
- *uruchom ponownie*: próba zakończenia aktywnej części (przy ponownym uruchomieniu);
- *przerwij*: aby przerwać (zresetować) aktywne ważenie i rozpocząć nowy cykl ważenia.

| Aktualny status                        | Opis   |
|--|--|
| <i>Waga w trybie gotowości</i>         | Waga oczekuje na polecenie startu przed rozpoczęciem nowego cyklu ważenia.   |
| <i>Czekać na zwolnienie</i>            | Waga paszy nie może rozpocząć nowego cyklu ważenia, ponieważ czujnik wykrywa paszę.<br><b>!</b> Nie ma to nic wspólnego z tym, czy styki zwalniania są wykorzystywane. |
| <i>Zamykanie włazu wyładowczego</i>    | Cykl ważenia rozpoczyna się ponownie po zamknięciu klapy wyładowczej. Czynność ta jest powtarzana aż do zakończenia cyklu podawania.                                   |
| <i>Obliczanie dawki</i>                | Ilość dozowanego składnika jest określana na podstawie mieszanki paszowej.   |
| <i>Tarowanie kosza zasypowego</i>      | Pusty kosz zasypowy jest wytarowany.   |
| <i>Napełnianie kosza zasypowego</i>    | Po wytarowaniu zbiornika wagowego uruchamiany jest ślimak silosu, a zbiornik wagowy napełniany jest wskazanymi komponentami.   |
| <i>Wyładowanie z kosza zasypowego</i>  | Kłapa wyładowcza jest otwierana po napełnieniu zbiornika wagowego odpowiednią ilością każdego składnika.   |
| <i>Koniec cyklu ważenia</i>            | Cykl podawania został zakończony.  |
| <i>Uruchomić ponownie cykl ważenia</i> | Konieczne może być ponowne uruchomienie cyklu podawania po wystąpieniu błędu (alarmu) (patrz <i>Alarm wagi PDB-35/70</i> ).  |

### 8.1 Podgląd składników

Jeśli ilość paszy do podania w aktywnym okresie jest równa 0, można wywołać podgląd *składników*. Oprócz całkowitej ilości do podania, ekran ten wyświetla także ilości do podania dla poszczególnych składników.

## 9 Zegary

### 9.1 Maksymalnie 24 okresy

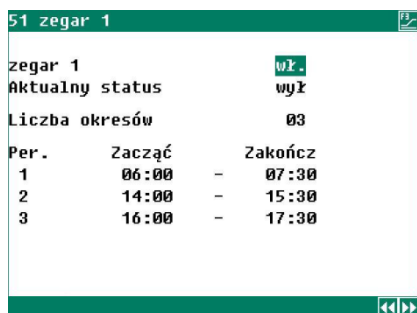

| Per. | Zacząć | - | Zakończ |
|------|--------|---|---------|
| 1    | 06:00  | - | 07:30   |
| 2    | 14:00  | - | 15:30   |
| 3    | 16:00  | - | 17:30   |

Można ustawić do 24 okresów na zegar. Wszystkie czasy muszą następować po sobie, a różnica między dwoma kolejnymi czasami musi wynosić co najmniej 1 minutę.

W ten sam sposób można edytować i odczytywać czasy zegarów od 2 do 12.

### 9.2 Podgląd zegara

Na ekranie wyświetlony zostanie graficzny podgląd zegarów. Wyświetlane są tylko czasy włączenia/wyłączenia aktywowanych zegarów.

## 10 Alarm

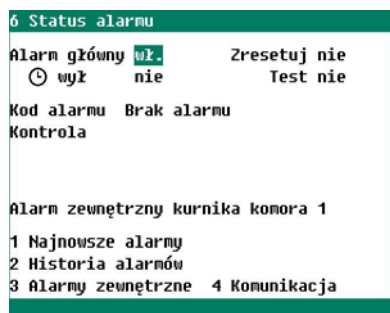



### 10.1 Testowanie alarmu

*Test = tak* Przekaznik alarmu (syrena) jest testowany przez 60 sekund.

*Test = nie* Czas testu alarmu jest kasowany.

#### **wył = tymczasowe wyłączenie alarmu**

Opcja tymczasowego wyłączenia alarmu (syreny). Patrz strona 5.

 Po usunięciu usterki należy pamiętać o ponownym *włączeniu* alarmu. Najlepiej użyć funkcji  *wył*, aby usunąć usterkę.

### 10.2 Harmonogram alarmów

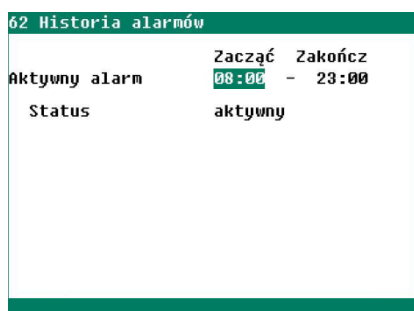

*Aktywny alarm* Za pomocą opcji *Zacząć* i *Zakończ* wprowadzany jest okres, w którym alarmy zależne od czasu powinny być aktywne.

*Status* Tylko gdy *Status* jest aktywny, alarmy zależne od czasu będą przesyłane do komputera drobiu. Alarmy, które wystąpią podczas stanu wyłączenia, nie będą już przesyłane.

### 10.3 Najnowsze alarmy

Zapisanych zostanie 5 ostatnich przyczyn alarmu, które spowodowały odłączenie zasilania przekaznika alarmu. Oprócz przyczyny wyświetlana jest data i godzina alarmu. Dane poprzednich alarmów można wywołać, naciskając przycisk .

*Alarm 0* Wyświetla przyczynę ostatniego alarmu wraz z datą i godziną, kiedy odpowiedni alarm jest/był aktywny.

## 10.4 Alarmy zewnętrzne

Instalator może zmienić nazwę alarmów zewnętrznych na dowolną nazwę wybraną przez użytkownika (maks. 15 znaków).

## 10.5 Komunikacja

| 62 Historia alarmów |                              |
|---------------------|------------------------------|
| Aktywny alarm       | Zacząć 08:00 - Zakończ 23:00 |
| Status              | aktywny                      |

Alarm komunikacyjny występuje, gdy:

- Komputer ważący paszę PFV-94xx jest stacją główną.
- Stacja główna nie otrzymała danych z żadnego urządzenia (PL-9xxx, WEB-485 itp.) w tej samej pętli transmisji danych RS485.
- Waga paszy PFB-35/70 jest zainstalowana, a komputer ważący paszę nie otrzymał danych z PFB-35/70.
- Zainstalowano wagę silosową PSW-1, a komputer ważący paszę nie otrzymał danych z PSW-1-D. Na wadze silosowej PSW-1-D należy sprawdzić, czy przełącznik DIP SW1-6 znajduje się w pozycji WYŁ. (tryb slave).

*Alarm* Tutaj można *włączyć* i *wyłączyć* alarm komunikacji.

*Status alarmu* Odczyt statusu alarmu: *Brak alarmu*, *Adres komunikacyjny x* lub *Komunikacja WEB-485*

## 10.6 Kody alarmów

### Instalacja kodów alarmowych

| Kod alarmu                         | Opis  |
|------------------------------------|---|
| <i>Adres sieciowy</i>              | Brakujący adres urządzenia komputera podawania i/lub wagi paszy.  |
| <i>Alarm xx resetowania modułu</i> | Moduł nadal resetuje się z powodu błędu; sprawdzić moduł  |
| <i>Błąd komunikacji</i>            | <ul style="list-style-type: none"> <li>▪ Brak komunikacji z wagą paszy;</li> <li>▪ Nieprawidłowy adres komunikacyjny;</li> <li>▪ Słabe połączenie z wagą paszy.</li> </ul>  |
| <i>Brak informacji z kurnika</i>   | <p>Układ centralnego sterowania zainstalowany na PFV-94xx nie otrzymał żadnych danych z zewnętrznego sterownika do sterowania centralnym sterowaniem (np. nieprawidłowo ustawiona waga paszy lub nieprawidłowy numer centralnego sterowania, uszkodzona magistrala komunikacyjna itp.).</p> <p>Jeśli PFV-94xx jest połączony z komputerem PL-9xx0, to:</p> <ul style="list-style-type: none"> <li>▪ grupa zwierząt w PL-9xx0 nie została ustawiona na <i>komunikacja</i>.</li> <li>▪ Numer komunikacyjny na PFV-94xx nie odpowiada numerowi komunikacyjnemu na PL-9xx0.</li> <li>▪ System podawania w PL-9xx0 nie został ustawiony na <i>PFV-94xx</i>;</li> <li>▪ Licznik podawania na PL-9xx0 nie został ustawiony na <i>PFV-94xx</i></li> <li>▪ Zawory są używane do podawania, a zegar na PL-9xx0 został ustawiony na <i>PFV-94xx</i> zamiast na <i>wł./wył.</i>;</li> <li>▪ Wersja oprogramowania w PFV-94xx lub PL-9xx0 nie jest wystarczająco aktualna; zaktualizować oprogramowanie.</li> <li>▪ Status kurnika PL-9xx0 jest ustawiony na <i>nieużywany</i>.</li> </ul> <p>Opcja <i>Zresetować treść poprzez komunikację</i> została ustawiona dla zaworu, ale żadne dane nie są odbierane przez pętlę komunikacyjną odpowiedniego PSW-1.</p> |
| <i>Brak PFB-35/70</i>              | Wejście/wyjście odnosi się do wagi PFB-35/70, ale nie jest ona zainstalowana.   |
| <i>Brak przypisanego wejścia</i>   | Nie wprowadzono numeru zacisku wyjściowego  |

| Kod alarmu                           | Opis   |
|--------------------------------------|--|
| <i>Brak wagi paszowej</i>            | Ustawienie <i>Waga paszowa obecna</i> jest ustawione na <i>nie</i> . Zainstalować wagę paszy.  |
| <i>Moduł xx nie jest zainstal.</i>   | Nie znaleziono adresu modułu; sprawdzić ustawienia modułu  |
| <i>Nie odnaleziono modułu</i>        | Numer modułu ustawiony dla zacisku nie istnieje  |
| <i>Nieprawidłowe dane wejściowe</i>  | Numer wejścia nie istnieje w module.   |
| <i>Nieprawidłowa masa paszy</i>      | Minimalna wymagana wersja oprogramowania w PFB-35/70 to 1.20 lub wyższa. Zaktualizować oprogramowanie.   |
| <i>Nieprawidłowa odległość</i>       | <i>Odległość do wagi</i> nie jest wprowadzona dla wyświetlanego zaworu.  |
| <i>Nieprawidłowy typ wejścia</i>     | Typ danych wejściowych nie jest zgodny z typem danych wejściowych obsługiwanych przez kontroler.   |
| <i>Nieprawidłowy typ wyjścia</i>     | Typ wyjścia nie jest zgodny z typem wyjścia, które sterownik możeysterować   |
| <i>Nieprawid.ustawienie zacisku</i>  | Błąd przypisania. Funkcja przypisana do zacisku nie jest obsługiwana przez moduł.  |
| <i>Nieprawidłowe wyjście</i>         | Numer wyjścia nie istnieje w module.   |
| <i>Nieprawidłowe wyjście silosu</i>  | Numer wyjścia nie istnieje w module.   |
| <i>Niepraw. komp. wagowy silosu</i>  | Niekompatybilna wersja oprogramowania na komputerze wagi silosowej. Skontaktować się z instalatorem. Zaktualizować oprogramowanie.   |
| <i>Nieprawidł. poz. zaworu</i>       | Nie wprowadzono pozycji zaworu rozdzielającego dla pokazanego systemu podawania; <i>Pozycja zaworu rozdzielającego</i> jest ustawiona na <i>0</i> .  |
| <i>Nieprawidłowy zawór</i>           | Numer zaworu przypisany do grupy zwierząt nie jest "aktywny" (wybrany zawór to "wyłączony").   |
| <i>Nieznany typ zacisku</i>          | Ten typ zacisku nie istnieje   |
| <i>Nr silosu jest już używany</i>    | Ustawiony numer silosu został już przypisany do innego silosu.   |
| <i>Suma zaworów przekracza 100%</i>  | Suma wzajemnego podziału między zaworami dla wyświetlanej grupy zwierząt jest większa niż 100%.  |
| <i>Waga paszowa (xx)</i>             | xx = kod alarmu odebrany z wagi paszy PFB-35/70. Więcej informacji na temat kodów alarmów PFB-35/70 można znaleźć na stronie 38.   |
| <i>Wejście zostało już przypis.</i>  | Wejście zostało przypisane do dwóch lub więcej elementów sterujących.  |
| <i>Wyjście już przypisane</i>        | Wyjście zostało przypisane do dwóch lub więcej elementów sterujących.  |
| <i>Zawartość zasobnika paszowego</i> | Maksymalna zawartość kosza zasypowego nie została wprowadzona dla wyświetlanego zaworu.  |
| <i>Zawór został już przypisany</i>   | <ul style="list-style-type: none"> <li>▪ Numer zaworu został wielokrotnie przypisany do tej samej grupy zwierząt.</li> <li>▪ Ten sam numer zaworu został wprowadzony dla kilku grup zwierząt.</li> <li>▪ Liczba zaworów dla grupy zwierząt jest większa niż całkowita liczba zaworów.</li> </ul> |
| <i>Zawór nie został przypisany</i>   | Numer zaworu nie został przypisany do grupy zwierząt.  |



Błędy instalacji, takie jak *Brak informacji o kurniku*, *Błąd komunikacji* powinny być zawsze rozwiązywane natychmiast.

## Kody alarmów systemu zasilania

| Kod alarmu                                  | Opis  |
|---|---|
| <i>Alarm maksymalnego podawania paszy</i>   | Licznik <i>pasza całkowicie</i> przekracza maksymalne ustawienie w ustawionym czasie; patrz: <i>Alarm systemu zasilania</i> , ekran 185.  |
| <i>Alarm maks. rozładowania</i>             | Zawartość silosu mieszającego nie zmniejszyła się ani nie zwiększyła w ciągu ostatnich 60 sekund, mimo że polecenie napędu zostało wysłane do systemu podawania.  |
| <i>Alarm prędkości podawania</i>            | Prędkość zasilania była niższa niż minimalne ustawienie prędkości zasilania przez ostatnie 60 sekund. Status silosu jest ustawiony na <i>Zablokowane</i> .  |
| <i>Alarm silosu x</i>                       | Silos numer x jest zablokowany. Zbyt niska podaż paszy. Sprawdzić, czy w silosie nadal znajduje się pasza i sprawdzić ślimak silosu.  |
| <i>Alarm zewnętrzny kurnika</i>             | Alarm w innym kurniku, tylko jeśli obecna jest pętla komunikacyjna. Ten alarm nie wyzwala styku alarmowego komputera podającego.  |
| <i>Alarm zewnętrzny x</i>                   | Wejście stykowe alarmu zewnętrznego x zostało przerwane, co spowodowało wygenerowanie alarmu zewnętrznego.  |
| <i>Brak komponentu w silosie</i>            | <ul style="list-style-type: none"> <li>▪ Numer silosu jest ustawiony na 0. Należy zawsze wprowadzać prawidłowy numer silosu dla aktywnego składnika;</li> <li>▪ Zawartość silosu pokazuje silos z wybranym komponentem jako <i>zablokowany</i>, patrz strona 31;</li> <li>▪ Składnika nie ma w wybranym silosie, patrz strona 29;</li> <li>▪ Składnik nie został przypisany do silosu. Wprowadzono wartość mieszanki dla składnika. Patrz <i>Skład paszy</i>;</li> <li>▪ Składnik przypisany do silosu zgodnie z wyświetlaną wartością <i>zawartość silosu</i> nie jest tym, co powinno znajdować się w silosie zgodnie z przypisaniem silosu.</li> </ul> |
| <i>Mieszalnik nie jest pusty</i>            | Rozładowanie jest aktywne, a ustawiona redukcja wagi nie została osiągnięta w ustawionym czasie. Ten komunikat wyświetlany jest tylko wtedy, gdy <i>Alarm rozładowania aktywny</i> jest wł.   |
| <i>Nieprawidłowa mieszanka</i>              | Mieszanka jest na poziomie 0,0% dla wszystkich składników, chociaż pewna ilość paszy musi być dozowana.   |
| <i>Nieprawidłowy okres xx</i>               | <ul style="list-style-type: none"> <li>▪ Czasy na przełączniku czasowym powinny być przyrostowe, a różnica między <i>Start</i> i <i>Koniec</i> powinna wynosić co najmniej 1 minutę;</li> <li>▪ Data i/lub godzina na komputerze podawania PFV-94xx nie są zgodne z datą i/lub godziną na komputerze PL-9xx0;</li> <li>▪ Komputer PL-9xx0 jest podłączony do komputera podawania PFV-94xx, który wykorzystuje czasy napełniania i uzupełniania.</li> </ul>  |
| <i>Nieprawidłowa sekwencja wyszukiwania</i> | <ul style="list-style-type: none"> <li>▪ Numer silosu nie istnieje.</li> <li>▪ Przydział silosu został zmieniony.</li> <li>▪ Numer silosu został ustawiony na 0; po komponencie musi zawsze następować prawidłowy numer silosu.</li> <li>▪ Wprowadzono nieistniejący numer silosu dla komponentu.</li> </ul>  |
| <i>Nieprawidłowy silos</i>                  | W wybranym silosie nie ma żadnego składnika, patrz strona 29. Ten komunikat o błędzie może również wystąpić, gdy składnik nie jest przypisany do silosu, mimo że w mieszance wprowadzono wartość dla tego składnika.  |
| <i>Nieznany alarm (xxxx)</i>                | Wystąpił nieudokumentowany kod alarmu. Zanotować wyświetlany numer i skontaktować się z dostawcą.   |
| <i>Okres pominięty</i>                      | Jeśli cykl podawania nie dobiegł końca i w pełni pokrywa się z następnym cyklem podawania, wygenerowany zostanie komunikat o błędzie <i>Okres pominięty</i> .   |
| <i>Rozpoczęcie nowego dnia w okresie</i>    | <i>Początek nowego dnia</i> wypada w okresie — jest to niedozwolone.  |
| <i>Silos został już przypisany</i>          | Ten sam numer został wprowadzony kilka razy w sekwencji wyszukiwania przydziału silosu; patrz strona 29.  |

| Kod alarmu                        | Opis   |
|-----------------------------------|--|
| <i>Ułynął czas propagacji</i>     | <i>Zawór rozdzielający został wysłany do nowej pozycji, ale pozycja zaworu nie zmieniła się przez ostatnie 60 sekund (domyślne ustawienie maksymalnego czasu pracy wynosi 60 sekund). Sprawdzić działanie zaworu rozdzielającego. Zawór rozdzielający został ustawiony na działanie ręczne; przełączyć go na działanie automatyczne.</i>   |
| <i>Zawór nie jest wolny</i>       | Zbiornik pod zaworem zawiera czujnik minimalnego poziomu, który wykrywa paszę na początku okresu karmienia. Usunąć paszę ze zbiornika dla wskazanego zaworu.   |
| <i>Zbyt duża dawka dozowania</i>  | <i>Obliczona dawka jest sumą zawartości koszy zaworów należących do danej grupy zwierząt. Jest w takim razie oczywiste, że jeśli całkowita ilość paszy jest obliczana na podstawie danych zarządzania, zbiorniki muszą być wystarczająco duże, aby umożliwić dozowanie obliczonej dawki w ustalonej liczbie okresów karmienia. Jeśli wcześniej okaże się, że nie będzie to możliwe, zostanie wygenerowany alarm dozowania.</i> |
| <i>Zbyt mała pojemność silosu</i> | <i>Obliczona dawka paszy jest wyższa niż pojemność silosu mieszającego.</i>  |
| <i>Zbyt niska dawka dozowania</i> | <i>Ilość dozowanej paszy jest mniejsza niż wstępnie ustawiona minimalna ilość do dozowania. Patrz Alarm, strona 12.</i>  |

### Kody alarmowe wagi paszy PFB

| Kod alarmu                            | Opis  |
|---------------------------------------|---|
| <i>Kłapa wylotowa otwarta.</i>        | Składnika nie ma w wybranym silosie.  |
| <i>Kłapa wylotowa zamknięta</i>       | Kłapa nadal nie zamknięta po 10 sekundach, mimo że został wysłany sygnał zamknięcia.  |
| <i>Nieprawidłowy silos</i>            | <ul style="list-style-type: none"> <li>▪ Wersja oprogramowania w PFB-35/70 nie jest wystarczająco aktualna. Skontaktować się z dostawcą. Zaktualizować PFB-35/70 do aktualnej wersji oprogramowania.</li> <li>▪ Wejście/wyjście odnosi się do wagi paszy, podczas gdy żadna waga paszy nie jest zainstalowana.</li> </ul> |
| <i>Pasza wykryta przez czujnik</i>    | Kłapa nadal nie otwarta po 10 sekundach, mimo że został wysłany sygnał otwarcia.  |
| <i>Suplement pusty</i>                | Gdy kłapa wyładowcza jest otwarta, czujnik podawania jest przykryty podawanym materiałem.   |
| <i>Tara: wartość zmienna</i>          | Zmierzona masa jest niestabilna; na przykład z powodu "kołysania się" kosza ważącego. Wibracje otoczenia wpływają na wynik pomiaru.   |
| <i>Tarowanie: wartość zbyt wysoka</i> | Zmierzona wartość po tarowaniu jest zbyt wysoka.  |
| <i>Tarowanie: zbyt niska wartość</i>  | Zmierzona wartość po tarowaniu jest zbyt niska.   |



Więcej kodów i informacji można znaleźć w instrukcji obsługi wagi paszy PFB-35/70.



Po usunięciu usterki należy pamiętać o ponownym *włączeniu* alarmu.

Najlepiej użyć funkcji  *wył* (tymczasowe wyłączenie funkcji alarmu), aby usunąć usterkę.

## 11 System

### 11.1 Ogólne ustawienia systemu

| 7 System                |               |
|-------------------------|---------------|
| Urządzenie              | PFU-9400      |
| Typ                     | 187           |
| Wersja oprogramowania   | -----         |
| Data oprogramowania     | --/------     |
| ENG, NLD, DEU, FRA, RUS |               |
| SPA, TUR, ZHO, POL      | <b>Polski</b> |
| 1 Data/godzina          | 3 Wyświetlacz |
| 2 Zdalne sterowanie     |               |

Pierwsze cztery wiersze wskazują kolejno urządzenie, numer typu oraz wersję i datę oprogramowania w urządzeniu.

**Język** W tym miejscu można ustawić język tekstów wyświetlanych na ekranie. Język w tym przykładzie jest ustawiony na Polski. Język można również wybrać za pomocą skrótu klawiszowego **F1**, patrz strona 4.

### 11.2 Data i godzina

| 71 Data/godzina         |                      |
|-------------------------|----------------------|
| Godziny                 | ..:..h               |
| Rok                     | ----                 |
| Miesiąc                 | --                   |
| Dzień                   | --                   |
| Harmonogram tygodnia    | <b>razem tydzień</b> |
| Pierwszy dzień tygodnia | N                    |
| Początek nowego dnia    | 00h                  |

| 71 Data/godzina      |                       |
|----------------------|-----------------------|
| Godziny              | ..:..h                |
| Rok                  | ----                  |
| Miesiąc              | --                    |
| Dzień                | --                    |
| Harmonogram tygodnia | <b>ostatnie 7 dni</b> |
| Początek nowego dnia | 00h                   |

Oprócz bieżącej daty i godziny można ustawić *Harmonogram tygodnia*.

Dla opcji *Pierwszy dzień tygodnia* należy ustawić dzień, w którym powinien rozpocząć się nowy tydzień. Dla opcji *Początek nowego dnia* należy ustawić godzinę rozpoczęcia nowego dnia.

Jeśli ustawiono *Harmonogram tygodnia* na *razem tydzień*, należy również ustawić *Pierwszy dzień tygodnia*. Dzieje się tak, ponieważ wartość *Pierwszy dzień tygodnia* jest używana do określenia sum tygodniowych.



Jeśli opcja *Pierwszy dzień tygodnia* zostanie ustawiona na *N (niedziela)*, sumy tygodniowe będą obliczane w niedziele. Suma tygodniowa to suma od niedzieli, przez sobotę, piątek itd. i do poniedziałku.



Jeśli opcja *Początek nowego dnia* wypada w okresie karmienia, pojawi się komunikat o błędzie *Początek nowego dnia w okresie*. Następnie należy zmienić czas *Początek nowego dnia* lub okres karmienia.

#### Początek nowego dnia

Na początku każdego nowego dnia:

- dane zależne od dnia są przenoszone o 1 dzień dalej, a dzisiejsze dane są usuwane;
- jeśli *Harmonogram tygodnia* = *suma tygodniowa*, suma tygodniowa jest ponownie ustalana po zakończeniu tygodnia lub
- jeśli *Harmonogram tygodnia* = *ostatnie 7 dni*, suma tygodniowa jest ponownie ustalana na koniec każdego dnia;
- numer dnia zostanie zwiększony;
- wszystkie dane z krzywej są ponownie określone;
- program tygodniowy zostanie ponownie ustalony;
- jeśli opcja *Utwórz zapasy* = *aktywne*, tworzenie zapasów zostanie rozpoczęte.

## 11.3 Zdalne sterowanie

### 72 Zdalne sterowanie

Zastrzeżenie  
Producent nie ponosi odpowiedzialności za uszkodzenia podczas korzystania z pilota zdalnego sterowania. Należy zapewnić bezpieczne środowisko LAN chronione przed Internetu przez zaporę sieciową.

Zdalne sterowanie  tak  
Użytkownik -----  
Kod dostępu -----  
Adres IP -----



*A*Note-Remote-N-ENxxxxx

## 11.4 Wyświetlacz

### 73 Wyświetlacz

Jasność  
wł.  100%  
wył  015%  
W terminie 300s  
Kursor w lewo  tak  
Podmenu  tak

#### Jasność

*wł.* Ustawienie jasności podświetlenia ekranu, który jest włączony.

*wył* Ustawienie jasności podświetlenia ekranu, który jest wyłączony.

*W terminie* Liczba sekund podświetlenia po ostatnim naciśnięciu przycisku.

*Kursor w lewo tak* = po wejściu w tryb edycji umieścić kursor w lewym skrajnym położeniu.

*nie* = po wejściu w tryb edycji, umieścić kursor w prawym skrajnym położeniu.

#### Podmenu

W przypadku małych instalacji z kilkoma zaworami lub grupami zwierząt ustawienie to pozwala pominąć *ekrany opcji*.

