

EGM

Windenmotor für das Regeln
von Zuluftventilen

- Widerstandsfähiger 24V Motor
- Lange Lebensdauer dank dem bürstenlosen Schrittmotor
- Einfach einzustellen
- Gewährleistete Staub- und Spritzwasserdichtigkeit
- Überlastschutz
- Mit ESE-Notstrommodul erhältlich



EGM-100 und EGM-250

mit starkem Drehmoment

Die EGM-Windenmotoren wurden speziell zum Regeln der Luftzufuhrsysteme in der intensiven Viehhaltung entwickelt. Der EGM ist mit einem robusten bürstenlosen 24-V-Motor mit einer Zugkraft von 100 bzw. 250 Kilo ausgerüstet. Der eingebaute Rechner überwacht ständig das maximale Drehmoment, sodass kein Überlastschaden auftritt. Da sich der EGM ohne Werkzeug und ohne zu öffnen einstellen lässt, sind eine lange Lebensdauer und Wasserdichtigkeit gewährleistet. Die EGM-Reihe wird serienmäßig mit einer Kabeltrommel

geliefert und ist mit einem 0-10V-Antrieb oder einer Potentiometerrückmeldung erhältlich. Die DMS-24-2CA oder DMS-24-AM intelligente Endstation kann den EGM-CA Motor antreiben und seine genaue Position mittels einer Kommunikation über ein und dasselbe Kabel zurückmelden. Hierdurch wird die erforderliche Verkabelung auf das Mindestmaß beschränkt, was in einer angenehmen Kosteneinsparung resultiert.

Technische Spezifikationen

Allgemeines	
Speisespannung	24 Vac (50/60 Hz) / 24-30 Vdc
Steuerspannung	0-10 Vdc
Eingangsimpedanz	≥ 10 kΩ
Max. Einschaltdauer	15 Minuten
Schutzklasse	IP 54
Umgebungstemperatur	0-40 °C
Max. Anzahl Umdrehungen	5,25

ESE (Sonderzubehör)

Notstrommodul für maximale Sicherheit

Als Erweiterung zu den EGM-Windenmotoren ist ein ESE-Notstrommodul erhältlich. Bei einem Stromausfall oder einer Notsituation sorgt ein ESE-Modul sofort dafür, dass die EGM-Motoren die Zuluftventile in die voreingestellte Position bringen. Selbstverständlich wird der Batteriezustand ständig überwacht, wodurch der primäre Lebensbedarf der Tiere gewährleistet ist. An jedes ESE-Modul können maximal acht EGM-100-Motoren oder vier EGM-250-Motoren angeschlossen werden.

	EGM-100P	EGM-100CA	EGM-250P	EGM-250CA
Maximale Belastung	30 VA / 20 W	30 VA / 20 W	60 VA / 40 W	60 VA / 40 W
Hublänge (Min. - Max.)	13-70 cm	13-70 cm	15-80 cm	15-80 cm
Nominale Zugkraft	1000 N	1000 N	2500 N	2500 N
Geschwindigkeit	6-13 cm/Min.	6-13 cm/Min.	5-11 cm/Min.	5-11 cm/Min.
Potentiometerrückmeldung	✓	-	✓	-
0-10Vdc Signal mit Positionsrückmeldung	-	✓	-	✓

Abmessungen EGM-100 und EGM-250

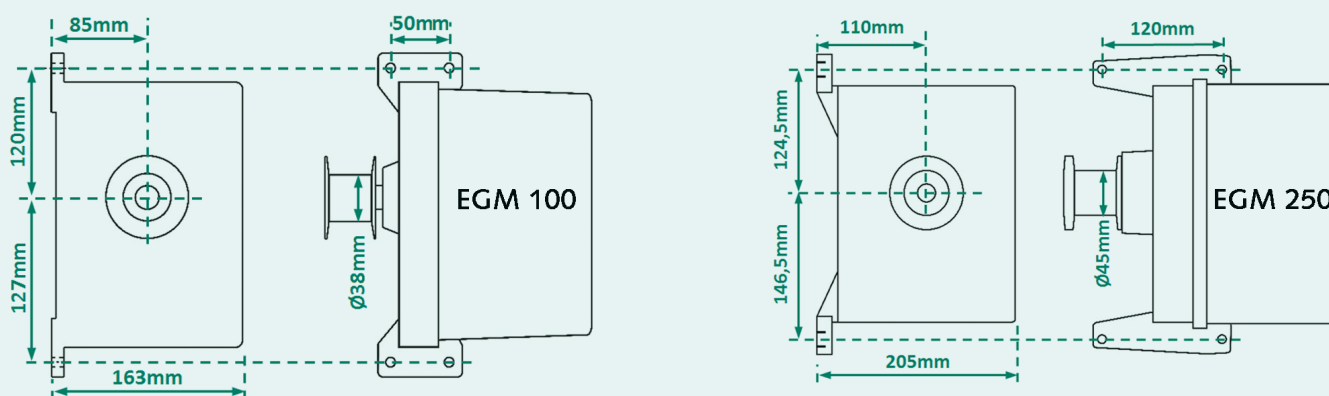

Stienen BE, Agri Automation

Stienen BE ist ein führendes Familienunternehmen (1977), das stark in der Intensivtierhaltung verwurzelt ist. Von Natur aus stehen wir den Endverbrauchern sehr nahe. Wir liefern weltweit innovative Automatisierungslösungen für Geflügel und Schweineställe. Klimälösungen, Automatisierungssysteme, Managementsoftware und dazugehörige Peripheriegeräte werden allesamt im eigenen Hause entwickelt und produziert.